

מכרז פומבי
מס' 03/2023

מכרז לביצוע עבודות ייצור, אספקה והתקנת שילוט באתרי המקומות הקדושים

עבור המרכז הארצי לפיתוח המקומות הקדושים (ע"ר)

אוגוסט 2023
מסמך א' – הזמנה להציע הצעות



המרכז הארצי לפיתוח המקומות הקדושים
THE HOLY SITES AUTHORITY

תוכן העניינים**מסמך א' – הזמנה להציע הצעות**

- מסמך א'(1) – טופס רישום למכרז.
- מסמך א'(2) - טופס הגשת הצעה.
- מסמך א'(3) – תצהיר המציע בדבר ניסיון קודם בביצוע פרויקטים דומים.
- מסמך א'(4) – תצהיר בדבר העסקת עובדים זרים ותשלום שכר מינימום
- מסמך א'(5) – תצהיר כי המציע אינו בהליכי כינוס נכסים ו/או חדלות פירעון
- מסמך א'(6) – תצהיר בדבר אי תיאום הצעות במכרז
- מסמך א'(7) – נוסח ערבות המכרז
- מסמך א'(8) – הצעה כספית
- מסמך א'(9) – תצהיר בדבר אי הרשעה בעבירות פליליות
- מסמך א'(10) – תצהיר בדבר קיום דיני עבודה
- מסמך א'(11) - כתב כמויות
- מסמך א'(12) - מפרט טכני

מסמך ב' - הסכם

- נספח א' – מסמכי המכרז על נספחיהם (מסמך א').
- נספח ב' – תכולת העבודה
- נספח ג' - ההצעה הכספית
- נספח ד' - תצהיר שמירה על סודיות והימנעות מניגוד עניינים
- נספח ה' – הצהרה על היעדר תביעות
- נספח ו' - נספח ביטוח
- נספח ז' – אישור קיום ביטוח
- נספח ח' - נוסח ערבות ביצוע

1. מבוא

1.1. הזמנה להשתתף במכרז ולהציע הצעות

המרכז הארצי לפיתוח המקומות הקדושים, ע"ר (להלן "המזמינה") מזמינה בזה מציעים העומדים בכל תנאי הסף הנקובים להלן להציע הצעות במסגרת מכרז 03/2023 לביצוע עבודות ייצור, אספקה והתקנת שילוט באתרי המקומות הקדושים הכל בהתאם לתנאי הזמנה זו ולנספחיה המצורפים להזמנה זו כחלק בלתי נפרד הימנה.

1.2. מסמכי ההזמנה

מסמכי ההזמנה כוללים את:

- הזמנה זו ונספחיה (לרבות כל הודעה או הבהרה בכתב שיפורסמו על ידי המזמינה);

- הסכם ונספחיו

(להלן: "מסמכי ההזמנה" או "מסמכי המכרז").

1.2.1. את מסמכי ההזמנה (ללא הנספחים) וטופס הרישום (בקובץ word) למכרז ניתן לקבל באמצעות

אתר האינטרנט של המרכז: <https://holy.org.il/> בלשונית: מכרזים. או באמצעות פניה בדוא"ל Rachelil@holy.org.il

1.2.2. מציע המעוניין להשתתף במכרז יידרש להירשם למסור את טופס הרישום (מסמך א'1) במהלך סיור

החובה שיתקיים באתר קבר הרשב"י במירון, בהתאם להוראות סעיף 3.8 להלן, ולאחר רישומו יקבל את חוברת המכרז המלאה, בין באופן פיזי ובין באמצעות משלוח בדואר אלקטרוני בהתאם לכתובת המופיע על גבי מסמך הרישום - לפי בחירת המזמינה. רק מציע אשר נרשם במועד יהא רשאי להגיש שאלות הבהרה או להגיש הצעה במכרז. **תשומת לב המציעים כי עליהם להביא עימם את טופס הרישום כשפרטיו מלאים ומודפסים. אין לכתוב בכתב יד אלא בהדפסה בלבד.**

1.3. לוח הזמנים

מבלי לגרוע מסמכות המזמינה לדחות את המועדים הקבועים במסמכי המכרז, להלן לוח הזמנים הצפוי בהליך המכרז:

הערות	מועד	פעילות
אתר מערת אליהו בחיפה	05/09/2023 בשעה 12:00	מפגש מציעים - השתתפות חובה
לדוא"ל rachelil@holy.org.il בקובץ וורד	11/09/2023 בשעה 13:00	קבלת שאלות המציעים - בכתב
בדוא"ל	14/09/2023	העברת תשובות
לתיבת המכרזים שבמשרדי המזמין ברח' כנפי נשרים 68 ירושלים	21/09/2023 בשעה 13:00	מועד אחרון להגשת הצעות

1.4. תנאי סף:

רק מציעים אשר מקיימים בעצמם את כל תנאי הסף המפורטים להלן, במועד האחרון להגשת הצעות, יהיו זכאים להגיש הצעה במכרז זה:

1.4.1. המציע הינו תאגיד הרשום כדין בישראל או עוסק מורשה.

על מנת להוכיח עמידתו בתנאי סעיף זה יצרף המציע תדפיס עדכני (30 ימים) של נסח החברה (מלא כולל שיעבודים) מאת רשם החברות ועוסק מורשה יצרף תעודת עוסק מורשה.

1.4.2. המציע נרשם במכרז במועד הנקוב במסמכי ההזמנה ומסר בסיוור המציעים את טופס הרישום המודפס שהביא עימו.

חתימה וחותמת של המציע:

- 1.4.3. המציע הגיש ערבות מכרז חתומה כנדרש בהתאם להוראות מסמכי ההזמנה.
- 1.4.4. המציע (או מי מטעמו ובלבד ויהא עובד של המציע במסגרת יחסי עובד - מעביד) השתתף בסיור המציעים באתר.
- 1.4.5. למציע ניסיון מוכח של שנתיים לפחות החל משנת 2018, בביצוע עבודות לייצור, אספקה והתקנה של שילוט כללי עבור רשויות מקומיות ו/או תאגידים עירוניים ו/או משרדי ממשלה ויחידות הסמך שלהם ו/או תאגיד סטוטורי ו/או חברות ממשלתיות ו/או גופים מוסדיים, כקבלן ראשי או קבלן משנה וזאת בהיקף מצטבר של 150,000 ₪ לפחות (לא כולל מע"מ), בכל אחת מהשנים הנ"ל.
- יובהר כי ניסיון המציע ייחשב ממועד רישומו כדן, לראשונה, כתאגיד במתכונתו הנוכחית. יחד עם זאת, במקרה בו המציע, כאישיות משפטית עצמאית, אינו עומד בתנאי הסף המקצועיים בהם הוא נדרש לעמוד, ובעברו של המציע התרחש שינוי ארגוני (לדוג' רכישת פעילות, רה-ארגון, העברת פעילות מעוסק לחברה או איחוד של חברות בדרך אחרת) באופן בו הפעילות הרלוונטית למכרז זה השתלבה אצל המציע, יוכל המציע לבקש מהמזמין לצרף לנתוניו את נתוני הגוף בו התקיימה הפעילות לפני השינוי הארגוני. החלטה בדבר הכרה כאמור תהיה בכפוף לשיקול דעתה הבלעדי של ועדת המכרזים.
- להוכחת עמידה בסעיף זה על המציע להגיש תצהיר בנוסח המפורט במסמך א' (3) מאומת על ידי עורך דין וכן תוכניות, צילומים ודוגמאות של עבודות קודמות וחשבוניות על ביצוע העבודות.**
- 1.4.6. המציע מנהל ספרים כנדרש על פי כל דין ובעל כי האישורים כנדרש לפי חוק עסקאות גופים ציבוריים (אכיפת ניהול חשבונות ותשלום מס), התשל"ו-1976.
- להוכחת עמידה בתנאי הסעיף, יצרף המציע אישור ניהול ספרים ואישור ניכוי מס במקור.**
- 1.4.7. המציע בעל מחזור כספי של לפחות חצי מיליון ש"ח לשנה בכל אחת מהשנים 2020, 2021 ו 2022.
- להוכחת עמידה בתנאי הסעיף, יש לצרף אישור של רו"ח על היקף המחזור הכספי לשנים אלה.**
- 1.4.8. המציע מחזיק ברשיון עסק שניתן כדן לפי צו רישוי עסקים (עסקים טעוני רישוי), התשע"ט-2013.
- 1.4.9. לא נכללה בדוחות הכספיים המבוקרים של משתתף במכרז – ככל והוא מאוגד כחברה בשנת הדיווח האחרונה בה חתם המשתתף במכרז המאוגד כחברה על דוחות מבוקרים, "הערת עסק חיי" או "אזהרת עסק חיי" וממועד החתימה על הדוחות הכספיים ועד למועד האחרון להגשת ההצעות במכרז זה לא חל שינוי מהותי לרעה במצב העסקי של המשתתף במכרז המאוגד כחברה עד לכדי העלאת ספקות ממשיים לגבי המשך קיומו כ"עסק חיי".
- 2. עיקרי העבודות**
- 2.1. הפרטים המובאים להלן בדבר עיקרי ההתקשרות הינם כללים בלבד והוראות אלו תחייבנה את הצדדים רק במקרקעין בהם אין התייחסות אחרת מפורטת ומפורשת במסמכי המכרז או החוזה. היתה התייחסות אחרת, תחייב ההוראה האחרת המפורטת.
- 2.2. אין באמור להלן ו/או ביתר מסמכי המכרז כדי לגרוע מחובת המציע לבחון ולבדוק בעצמו ובאמצעות אנשי המקצוע מטעם את הנתונים המובאים במסמכי המכרז ולא תישמע כל טענה מצד מציע בדבר אי התאמה, חוסר דיוק, מחסור בפרטים, טעות והטעה וכיוצ"ב.
- 2.3. רקע – המזמינה הינה עמותה ממשלתית הפועלת באתרים הקדושים ליהודים. במסגרת פעילותה, מנהלת המזמינה אתרים של המקומות הקדושים ומפתחת אותם. בשלב ראשון, יבוצעו העבודות באתר מערת אליהו בחיפה ובהמשך באתרים קדושים נוספים, על פי בחירת המזמינה ועל פי צרכיה ואולם המזמינה איננה מתחייבת להיקף מסויים של עבודות או לביצוע הזמנות נוספות והדבר נתון לשיקול דעתה הבלעדי והמוחלט בהתאם לצרכיה ולאילוצים תקציביים ואחרים.
- 2.4. במסגרת הפרויקט יידרש הספק לבצע, בין היתר, עבודות ייצור, אספקה, התקנה ושירות בהתאם להזמנה זו, למפרט הטכני ולהסכם בין הצדדים (להלן: "העבודות").
- 2.5. בהתאם לאמור בהסכם, על הזוכה במכרז יהא לעמוד, בין היתר, בתנאים והדרישות הבאות, המהווים תנאי סף לקבלת צו התחלת עבודה, וזאת בתוך 7 ימים מיום ההודעה על זכייתו במכרז:
- 2.5.1. המצאת ערבות ביצוע אשר תחליף את ערבות המכרז, הכל על פי תנאי המכרז להלן ועל פי המפורט בהסכם.
- 2.5.2. המצאת טופס אישור קיום ביטוח המצורף כנספח ז' להסכם כשהוא חתום על ידי מבטחו ואישורו על ידי המזמינה.
- 2.5.3. המצאת מסמכי המכרז כשהם חתומים בשולי כל דף על ידי מורשי החתימה של הזוכה.

3. הוראות כלליות

3.1. מבלי לגרוע מיתר הוראות הזמנה זו, מובהר בזאת במפורש כי ביצוע הפרויקט מותנה בקבלת תקציבים ממקורות שונים, וכי במידה ולא יתקבלו התקציבים האמורים, כולם או חלקם, תהא המזמינה רשאית לבטל את המכרז בכל שלב שהוא, לרבות לאחר קבלת ההצעות ולרבות לאחר הכרזה על הזוכה במכרז; כן תהא רשאית המזמינה שלא לממש את ההתקשרות ו/או להפסיק ו/או לצמצם את היקף העבודות על-פי מכרז זה, ולרבות הזמנת חלקים מהפרויקט בלבד, בכל שלב שהוא, והכל מבלי שהמזיע יהא זכאי לכל פיצוי שהוא בגין החלטת המזמינה.

3.2. הדין החל

3.2.1. ההצעות תיערכנה ותוגשנה בהתאם להוראות כל דין, והמזיעים ייחשבו כמי שקיבלו ייעוץ משפטי מתאים לצורך השתתפות בהליך המכרז.

3.2.2. בחתימתו על גבי טופס הגשת ההצעה להזמנה זו מאשר המזיע, כי קיבל לידי את מסמכי ההזמנה, קרא אותם והבינם היטב, וכי הוא מקבל על עצמו את כל ההתחייבויות והתנאים הכלולים בהם.

3.2.3. לבית המשפט המוסמך בעיר ירושלים, תהא סמכות השיפוט הבלעדית והייחודית בקשר לאמור במכרז זה ולכל הנובע ממנו, לרבות ביחס להתקשרות עם הזוכה.

3.3. מסמכי ההזמנה

3.3.1. המעוניינים להשתתף במכרז, נדרשים למסור לנציג המזמינה בתחילת סיור המזיעים במועד הנקוב בסעיף 1.3 לעיל את טופס הרישום - **מסמך א' (1) להזמנה זו – כשהוא מלא על כל חלקיו בהדפסה ממוחשבת** (לא בכתב יד). מציע שלא יירשם למכרז לא יוכל להשתתף בו ו/או לשלוח שאלות הבהרה במסגרתו. לאחר סיור המזיעים תועבר חוברת המכרז.

3.3.2. למען הסר ספק מובהר, כי אין במסירת מסמכי ההזמנה כדי להוכיח את עמידתו של מקבל המסמכים בתנאי המכרז או בכל תנאי אחר הקבוע בהזמנה זו.

3.4. עלות הכנת ההצעות:

המזיעים יישאו בהוצאות השתתפותם במכרז והכנת הצעותיהם, ולא יהיו זכאים לכל פיצוי ו/או שיפוי מאת המזמינה ו/או ממי מטעמה בגין הוצאות אלה, לרבות במקרה של ביטול המכרז מכל סיבה שהיא.

3.5. קניין המזמינה במסמכים.

מסמכי ההזמנה הינם רכושה של המזמינה והם נמסרים למזיעים לצורך השתתפותם במכרז בלבד. אין לעשות במסמכי ההזמנה כל שימוש אלא למטרה זו. מבלי לגרוע מכלליות האמור לעיל, מודגש כי המזיעים נדרשים להימנע ממסירת מסמכי ההזמנה ו/או גילוי תוכנם, לרבות כל מידע אחר שנמסר למזיעים או הקשור למכרז, טרם קבלת אישור מראש ובכתב מאת המזמינה.

למען הסר ספק מובהר, כי מסמכים אלה הם רכושה של המזמינה גם לאחר שמולאו על ידי המזיעים, וכי המזמינה יכולה לעשות בהם ובנתונים שמולאו בהצעות המזיעים כל שימוש, על פי שיקול דעתה הבלעדי, וזאת בין אם המזיע נבחר כקבלן הזוכה, בהתאם לסעיף 13 להלן (קביעת הקבלן הזוכה), ובין אם לאו, ומבלי שלמזיעים תהא כל טענה ו/או תביעה בקשר לכך.

3.6. מידע המסופק למזיעים

על המזיע לבדוק בעצמו ובאופן עצמאי (לרבות באמצעות יועצים מקצועיים) את כל היבטי העבודות, כמו גם את מסמכי ההזמנה, וכן כל נתון משפטי, תכנוני, הנדסי, ביצועי, תפעולי, עסקי או אחר, הרלוונטי לצורך הגשת הצעתו במסגרת המכרז.

3.7. בקשות להבהרות

3.7.1. המזיעים רשאים לפנות אל המזמינה בבקשה לקבלת הבהרות או תשובות לשאלות בקשר למסמכי ההזמנה, רק פנייה בכתב, שתוגש לא יאוחר מן המועד הקבוע לצורך כך בסעיף 1.3 בהזמנה זו (לוח הזמנים הצפוי), לכתובת הדוא"ל של המזמינה המפורטת בסעיף 1.3 לעיל.

יש לשלוח הבקשות בדוא"ל (בקובץ WORD פתוח לעריכה) בפורמט הבא בלבד:

מספר סידורי	הפניה לשם המסמך ומספר הסעיף	השאלה
-------------	-----------------------------	-------

חתימה וחורתמת של המזיע:

--	--	--

המזמינה יודעת בהודעת דוא"ל מאשרת את קבלתה של הבקשה להבהרה אצל נציגי המזמינה המפורטים לעיל.

3.7.2. המזמינה תהא רשאית, לפי שיקול דעתה הבלעדי, להשיב או שלא להשיב לשאלות ההבהרה. תשובות המזמינה לבקשות תופצנה לכל המציעים כהודעה לפי סעיף 3.9 להלן (שינוי תנאי ההזמנה), מבלי לחשוף את זהות השואל. למען הסר ספק מובהר, כי לא יהיה תוקף לכל התייחסות של המזמינה למסמכי ההזמנה אלא אם ניתנה בהודעה בכתב כאמור. במקרה של משלוח הבהרות או תיקונים כאמור לעיל, על המציע לצרף הבהרות או תיקונים אלו להצעתו, במסגרת כל מסמכי המכרז כשהם חתומים על ידו. כל הסבר, פרשנות או תשובה שניתנו בעל-פה, אין ולא יהיה להם כל תוקף שהוא. רק תשובות בכתב תחייבנה את המזמינה.

3.8. מפגש מציעים

3.8.1. מפגש מציעים יערך באתר מערת אליהו בחיפה דרך אלנבי 230, חיפה ביום ובשעה הנקובים בסעיף 1.3 לעיל. למען הסר ספק, מובהר בזאת, כי המידע שיימסר בעל פה במהלך מפגש המציעים הינו לצורכי הבהרה בלבד, והמידע המחייב את המזמין הוא אך ורק המידע שנמסר בכתב למציעים, לרבות המידע שיימסר בעקבות מפגש המציעים, אם יימסר.

3.8.2. נוכחות המציעים במפגש היא חובה ומהווה תנאי להגשת הצעה. במהלך מפגש המציעים יינתן לנוכחים אישור על השתתפותם במפגש, ואישור זה, ביחד עם העתק חתום של פרוטוקול המפגש, יצורפו להצעה.

3.8.3. במהלך מפגש המציעים רשאים המזמין או יועציו להשיב לשאלות מציעים, אולם בכל מקרה, לא יהיה תוקף לכל התייחסות של המזמין למסמכי ההזמנה במהלך הסיוור, אלא אם זו באה לידי ביטוי בהודעה בכתב כאמור לעיל.

3.8.4. השתתפות במפגש המציעים הינה חובה לכל אורך הסיוור ועד סיומו והיא מהווה תנאי מוקדם להגשת ההצעות למכרז.

3.9. **איש קשר.** המציע יציין את פרטיו של איש קשר מוסמך מטעמו לכל עניין הנוגע להזמנה זו ולמכרז, אשר יהיה מוסמך לפנות למזמינה בשם המציע ולקבל הודעות ו/או הנחיות בשמו. פרטי איש הקשר יכללו, לפחות: שם ושם משפחה, כתובת ליצירת קשר, טלפונים בהם איש הקשר זמין בכל שעות הפעילות המקובלות, מספר פקס ודוא"ל. פרטי איש הקשר יצוינו ב**טופס מס' 1** (סעיף 3).

3.10. שמירת זכויות

3.10.1. המזמינה רשאית, בכל עת ולפי שיקול דעתה הבלעדי, לבטל את הליך המכרז מכל סיבה שהיא. מבלי לגרוע מכלליות האמור, רשאית המזמינה לבצע את הפרויקט באופן השונה מהמתואר בהזמנה זו, לשנות את תכולתו, את שלביו ו/או לבצע כל שינוי אחר אשר תמצא לנכון (לרבות שינויים שיחייבו שינוי תנאי ההסכם), ובכלל זה לשנות את התנאים לביצועו ולגרוע או להוסיף תנאי סף ותנאים מוקדמים נוספים.

3.10.2. אין בתיאור הפרויקט והעבודות, בהליך המכרז ו/או במסירת המידע הכלול במסמכי ההזמנה, או שיימסר מכוחם, בכדי להטיל על המזמינה ו/או על מי מטעמה אחריות בגין המידע כאמור ו/או השימוש בו, ככל שיעשה על-ידי המציעים ו/או מי מטעמם.

3.10.3. הסתמכות מטעם מציע ו/או מי מטעמו על מידע הכלול במסמכי ההזמנה או על כל מידע שנמסר או יימסר על ידי המזמינה ו/או מי מטעמה, ובכלל זה מידע בקשר עם תיאור העבודות והליך המכרז, הינה באחריותו של המציע בלבד, והמזמינה ו/או מי מטעמה, לא יישאו באחריות לכל סוג של נזק, הפסד או הוצאה שייגרמו למי מהמציעים ו/או מי מטעמם ו/או צד שלישי כלשהו עקב הסתמכות על מידע כאמור.

3.11. תקופת ההסכם

מובהר בזאת כי מציע שהצעתו תיבחר יתקשר בהסכם למשך **עד 12 חודשים בלבד**. המשך עבודה עם מי מן המציעים ייבחן מעת לעת ע"י המזמינה, בין היתר, על פי רמת השירות ושביעות הרצון ועפ"י שיקולים נוספים הנתונים בידי המזמינה בלבד. עם הגשת הצעה לפי הזמנה זו מתחייב המציע כי ככל שהצעתו תזכה, ימשיך את ההתקשרות עם המזמינה **לתקופות נוספות בנות 12 חודשים כל אחת ועד 48 חודשים נוספים (סה"כ עד 60 חודשים)**, לפי בקשתה ובהתאם לכל התנאים המפורטים במסמך זה (להלן: **נוספים (סה"כ עד 60 חודשים)**).

"האופציה", ככל שהמזמינה תחליט, עפ"י שיקול דעתה הבלעדי, על המשך עבודה עמו. יודגש, כי המזמינה אינה מחויבת לממש את זכות הברירה, כולה או חלקה, והיא תהא רשאית שלא להמשיך את התקשרות עם הזוכה, מבלי שלזוכה תהא כל טענה ו/או תביעה כנגד המזמינה ו/או מי מטעמה בקשר לכך.

4. המציע

4.1. המציע. בהליך המכרז מוזמנים להשתתף מציעים, אשר עומדים בתנאים המפורטים בהזמנה זו (לעיל ולהלן: "המציע").

4.2. הגשה אחת. כל מציע רשאי להגיש הצעה אחת בלבד. בעל מניות רשאי להשתתף במציע אחד בלבד. לא ניתן להגיש הצעות משותפות וכל הצעה תוגש על ידי חברה אחת בלבד.

5. תנאי סף מקצועיים

המציע נדרש להציג את עמידתו בתנאי הסף המפורטים בסעיף 1.4 לעיל. בנוסף, נדרש המציע לעמוד בכל התנאים המפורטים להלן:

5.1. ניסיון המציע

5.1.1. המציע יידרש להוכיח כי יש לו ניסיון מוכח בביצוע של פרויקטים בהיקף ובאופי, כמפורט בסעיף 1.4.

5.1.2. ככל שיוצג פרויקט שטרם הסתיים, יידרש המציע לצרף את החשבון החלקי המצטבר המאושר האחרון שנתקבל ממזמין הפרויקט (בחתימת מזמין הפרויקט), ובלבד שהסכום שאושר מתייחס ל- 75% מההיקף הכספי הכולל של הפרויקט. סכומי מקדמות יילקחו בחשבון רק ככל שביצוע הפרויקט בגינו ניתנו המקדמות הושלם.

5.1.3. מסמכים להוכחת ניסיון - להוכחת עמידתו בתנאי הסף, על המציע לצרף להצעתו את כל המסמכים הבאים:

5.1.3.1. תצהיר בנוסח המצורף כטופס מס' 3, מאושר ומאומת על ידי עו"ד;

5.1.3.2. העתקי חשבונות חלקיים או סופיים, מאושרים וחתומים על ידי מזמיני הפרויקטים, ובהם אזכור/ציון של מהות העבודות בפרויקט, וכן ההיקף הכספי שאושר על ידי מזמין העבודה לתשלום לספק-המציע;

5.1.3.3. אסמכתא בכתב לשביעות רצון המזמינה המעידה כי העתקי החשבונות החלקיים או הסופיים שהוצגו על ידי המציע הנם חשבונות שאושרו לתשלום על ידי מזמין העבודות;

5.1.3.4. ציון איש קשר מטעם מזמין הפרויקט המוצג, כולל שם מלא, כתובת וטלפון להתקשרות;

5.1.3.5. יובהר, כי העתקי החשבונות שימסרו כאמור בסעיף 5.3.3.2 לעיל ישמשו את המזמינה ככלי נוסף לבדיקת עמידתו של המציע בתנאי הסף שלעיל (בנוסף לתצהיר שיוגש על ידו), ולפיכך המזמינה אינה מחויבת לבדוק מסמכים אלו כלל ו/או שתהא רשאית לבדוקם באופן מדגמי ו/או ביחס לחלק מהמציעים בלבד. כן מובהר, כי המזמינה תהא רשאית לפנות למזמיני העבודה בבקשה לקבלת חוות דעת ביחס לפרויקט שהוצג, וכן לקבוע, לפי שיקול דעתה, כי מציע אינו עומד בתנאי הסף אם תתקבל חוות דעת שאינה מניחה את הדעת מאת מזמין הפרויקט.

5.1.3.6. תוכניות ביצוע, דוגמאות ותמונות לאחר ביצוע של הפרוייקטים המוצגים בטופס מס' 3.

5.1.3.7. תצהיר בדבר אי תיאום מכרז בנוסח המצורף למסמך ההזמנה.

6. אישורי מיסים ואישורים נוספים

על המציע להיות בעל כל האישורים הדרושים לפי חוק עסקאות עם גופים ציבוריים, התשל"ו-1976:

6.1. אישור תקף מפקיד שומה או רו"ח בדבר ניהול ספרים כדין בהתאם להוראות פקודת מס הכנסה (נוסח חדש) וחוק מס ערך מוסף, התשל"ו-1975;

6.2. אישור תקף על ניכוי מס במקור בהתאם להוראות פקודת מס הכנסה (נוסח חדש);

6.3. תצהיר בהתאם להוראות סעיף 2ב. לחוק עסקאות גופים ציבוריים, התשל"ו-1976, בנוסח המצורף כטופס מס' 5 להזמנה זו.

להוכחת עמידתו בתנאי סף זה, על המציע לצרף את האישורים שלעיל, כשהם תקפים למועד הגשת ההצעות

למכרז.

7. ערבות לקיום המכרז

- 7.1. על המציע לצרף להצעתו ערבות בנקאית אוטונומית ובלתי מותנית, מאת בנק בישראל, בסך של 25,000 ש"ח (להלן: "ערבות לקיום המכרז"), להבטחת מלוא התחייבויותיו של המציע על פי הזמנה זו. תקופת תוקף הערבות לקיום המכרז תהיה **לפחות 90 ימים** מהמועד האחרון להגשת הצעות במכרז. הוראה זו מהווה תנאי סף.
- 7.2. הנערב/המבקש הרשום בכתב הערבות לקיום ההצעה חייב להיות המציע עצמו.
- 7.3. הערבות תהיה על-פי הנוסח המצורף **כטופס מס' 8** המהווה חלק בלתי נפרד מטופס הזמנת ההצעות למכרז ומתנאי המכרז.
- 7.4. הערבות לקיום המכרז כאמור, תשמש כערובה להבטחת מלוא התחייבויות המציע על פי הזמנה זו ועל פי הצעתו, בין אם חזר בו מהצעתו טרם ההכרזה על הזוכה במכרז ובין אם הוכרז על זוכה והמציע חזר בו לאחר מכן מהצעתו ו/או סרב לחתום על ההסכם ו/או לא ביצע את התחייבויותיו המהוות תנאי לחתימת ההסכם ו/או תנאי למתן צו תחילת עבודה. הודיעה המזמינה למציע על זכייתו במכרז, עד היום האחרון שבו תקפה הצעתו על פי תנאי המכרז ו/או חל עיכוב בהשלמת הליך בדיקת ההצעות למכרז, תהא המזמינה רשאית לדרוש מהזוכה או מכל המציעים, לפי העניין, הארכת תוקף הערבות לקיום המכרז לתקופה שתקבע על ידה, ואף תוקף תקופת הצעתו של המציע תידחה לאותו מועד בהתאמה, והמציע כאמור מתחייב להאריך את תוקף הערבות מעבר לתקופה הנקובה בערבות.
- 7.5. מציע במכרז שהצעתו התקבלה ולא האריך את תוקף הערבות לקיום המכרז, ו/או לא חתם על ההסכם תוך 7 מיום שנדרש לכך על ידי המזמינה, ו/או לא הפקיד ערבות כמפורט בסעיף 7.1.5 להלן, תהא המזמינה רשאית לחלט את מלוא סכום הערבות לקיום המכרז, מבלי שתידרש לנמק את החלטתה ו/או להוכיח את זכויותיה לעשות כן. מובהר, כי לא יהיה בחילוט האמור על מנת לפגוע בזכות המזמינה לתבוע נזקים ו/או לנקוט נגד המציע כאמור בהליכים על-פי כל דין. במקרה בו הוארכה הערבות לקיום המכרז, תוארך תקופת תוקף ההצעה, בהתאמה לאותו מועד.
- 7.6. כבטחון לקיום התחייבויותיו של הזוכה על פי ההסכם, וכתנאי לשחרור הערבות לקיום המכרז, יפקיד הזוכה בידי המזמינה ערבות בנקאית, כמפורט בחוזה ובמידה וערבות המכרז תשמש כערבות ביצוע (על פי החלטת המזמינה בלבד), להאריך את תוקף הערבות לתקופה הנדרשת על ידי המזמין.

8. אופן הגשת ההצעות להליך המכרז**8.1. תוכן ההצעה - כללי**

- 8.1.1. ההצעות למכרז תהיינה ערוכות ומוגשות לפי תנאי הזמנה זו. מבלי לגרוע מכלליות האמור, המציע יצרף את כל הטפסים הנדרשים, כמפורט בסעיף 1.2 **נספח א'** להזמנה זו [טפסים].
- 8.1.2. כל דפי ההצעה ימוספרו **במספרים עוקבים**, והמציע יצרף להזמנה **תוכן עניינים מפורט מודפס**.
- 8.1.3. על המציעים להתייחס בהצעותיהם לכל הפרטים הנדרשים בתנאי ההזמנה ולצרף להן את כל המסמכים הנדרשים לפיהם, ובכלל זה גם מסמכי הזמנה זו (לרבות הודעות אחרות שנשלחו על ידי המזמינה) חתומים בחותמת המציע ועל ידי מורשי החתימה שלהם בכל עמוד ועמוד.
- 8.1.4. בנוסף, רשאים המציעים לצרף להצעותיהם פרטים ומסמכים רלוונטיים נוספים, לצורך הבהרה, פירוט נוסף ואימות הנתונים המדווחים, וכן לכל צורך אחר שלדעת מציע נדרש על מנת להבטיח הצגה מיטבית של הצעתו.
- 8.1.5. לא יהיה בהצעה דבר שאינו מתיישב עם הוראות כל דין החל על הפרויקט או עם מסמכי ההזמנה.
- 8.2. **מספר עותקים**. כל מסמכי ההצעה יוגשו בשני (2) עותקים: עותק אחד (1) אשר יסומן כ"מקור" ועותק שני "העתק".
- 8.3. **מעטפת ההצעה**. כל מסמכי ההצעה ירוכזו באריזה חיצונית סגורה, אשר תישא את הכיתוב:

מכרז 03/2023 לביצוע עבודות ייצור, אספקה והתקנת שילוט באתרי המקומות הקדושים

8.4. **מועד הגשת ההצעות.** ההצעות תוגשנה לא יאוחר מן המועד הקבוע לצורך כך בסעיף 1.3 [לוח הזמנים הצפוי], עד לשעה 13:00 (שעון ישראל) (להלן: "**מועד הגשת ההצעות**").

8.5. **מקום ואופן הגשת ההצעות.** ההצעות תוגשנה במסירה ביד בלבד, לתוך תיבת המכרזים המוצבת במשרדי המרכז הארצי למקומות הקדושים ברחוב כנפי נשרים 68 ירושלים. **מודגש, כי אין לשלוח הצעות באמצעות הדואר.**

9. מידע כללי

כל מציע יגיש את כל המסמכים הנדרשים להיכלל בהצעה על פי תנאי הזמנה זו, וכמפורט בהזמנה זו [טפסים]. לנוחות המציעים, ומבלי לגרוע מכלליות הוראות מסמכי ההזמנה (ובכלל זה מאחריות המציע לפי סעיפי משנה 3.7 [מידע המסופק למציעים] ו-8.1 לעיל [תוכן ההצעה – כללי] מפורטים להלן הטפסים המצורפים להזמנה זו, אותם נדרש המציע לכלול בהצעתו:

9.1. טופס מס' 2 (מכתב מלווה להגשת ההצעה למכרז)

על המציע להגיש את המכתב המלווה בנוסח המצורף **כטופס מס' 2**, כשהוא חתום על ידי המציע באמצעות חותמת המציע ובחתימת הגורמים המורשים לחייב את המציע. על גבי הטופס יוסף אישור עו"ד/רו"ח בדבר סמכות מורשי החתימה לחייב את המציע בהגשת הצעה בהתאם למסמכי ההזמנה.

9.2. טופס מס' 3 (תצהיר המציע בדבר ניסיון קודם)

על המציע להגיש את התצהיר בנוסח המצורף **כטופס מס' 3** (וכל מסמך נלווה הנדרש על פי תנאי ההזמנה) להוכחת עמידתו בתנאים המפורטים בסעיף 5.1 להזמנה [ניסיון המציע], כשהוא חתום על ידי המציע באמצעות חותמת המציע ובחתימת הגורמים המוסמכים מטעם המציע, ומאושר על ידי עו"ד בנוסח המובא בטופס.

9.3. טופס מס' 4 – תצהיר בדבר העסקת עובדים זרים ותשלום שכר מינימום לפי חוק עסקאות גופים ציבוריים

על המציע להגיש את התצהיר בנוסח המצורף **כטופס מס' 4**, כשהוא חתום על ידי המציע באמצעות חותמת המציע ובחתימת הגורמים המוסמכים מטעם המציע, ומאושר על ידי עו"ד בנוסח המובא בטופס.

9.4. טופס מס' 5 – תצהיר כי המציע אינו בהליכי כינוס נכסים/חדלות פירעון

על המציע להגיש את התצהיר בנוסח המצורף **כטופס מס' 5**, כשהוא חתום על ידי המציע באמצעות חותמת המציע ובחתימת הגורמים המוסמכים מטעם המציע, ומאושר על ידי עו"ד בנוסח המובא בטופס.

9.5. טופס מס' 6 – תצהיר בדבר אי תיאום מכרז

על המציע להגיש את התצהיר בנוסח המצורף **כטופס מס' 6**, כשהוא חתום על ידי המציע באמצעות חותמת המציע ובחתימת הגורמים המוסמכים מטעם המציע, ומאושר על ידי עו"ד בנוסח המובא בטופס.

9.6. טופס מס' 7 – נוסח ערבות לקיום ההצעה כהגדרתה בסעיף 7 לעיל.

9.7. טופס מס' 9 – ההצעה הכספית

על המציע להגיש את הצעתו הכספית כמפורט בטופס מס' 9.

המחירים המוצעים ע"י המציע כוללים את כל ההוצאות בין המיוחדות ובין הרגילות מכל מין וסוג שהוא, הכרוכות בביצוע מלוא העבודות על פי תנאי המכרז, כח אדם, כלי רכב, נסיעות, כלי עבודה, ביטוחים, שעות עבודה, אחריות מלאה וכיו"ב, ולמעט מע"מ, בשיעורו עפ"י דין, אשר ישולם ע"י המזמינה.

10. **תוקף ההצעה.** הצעת המציע תחשב כעומדת בתוקפה עד למועד הנקוב בסעיף 1.3 לוח הזמנים הצפוי, אלא אם כן הוארכה בהתאם להוראות סעיף 7.1.4 לעיל.

11. הצהרת עדכון וציון מידע סודי

11.1. כל מציע נדרש לעדכן את המזמינה בדבר כל שינוי מהותי שיתרחש לאחר מועד הגשת ההצעות במכרז ביחס למציע, בנושאים המפורטים בתת סעיף 3.3.12 לעיל (להלן: "**הצהרת עדכון**"). בנוסף, תהא המזמינה רשאית לדרוש מן המציעים, כולם או חלקם, להגיש הצהרת עדכון בכל מועד שתמצא לנכון. המזמינה תהא רשאית לפעול ביחס להצהרת העדכון לפי שיקול דעתה, ובין היתר בהתאם להוראות סעיפים 12.2

[בקשות להבהרות] ו-12.3 [פסילת הצעות].

11.2. מבלי לגרוע מסמכות המזמינה על פי כל דין, מתבקש כל מציע לציין בהצעתו, בצורה מפורשת ובולטת, מה הם הנתונים והמסמכים הכלולים בהצעה, אשר העיון בהם על ידי משתתפים אחרים בהליך, לדעת אותו מציע, עשוי לחשוף סוד מסחרי או סוד מקצועי של אותו מציע. מובהר, כי אין באמור כדי למנוע מהמזמינה לחשוף נתונים ומסמכים כלשהם לעיונם של צדדים שלישיים, במקרים בהם לדעת המזמינה עליה לעשות כן על פי דין. לא ציין מציע מהם המסמכים או הנתונים המהווים סוד מסחרי או מקצועי לדעתו, תיחשב ההצעה כאילו לדעת המציע אין בה כל סוד.

12. בדיקת ההצעות – כללי

12.1. בדיקה על ידי המזמינה

ההצעות תיבדקנה על ידי המזמינה, אשר תיעזר לצורך כך ביועצים ובמומחים כפי שתמצא לנכון. מבלי לגרוע מהוראות מסמכי ההזמנה, תהא המזמינה רשאית להורות לכל אחד מן המציעים להציג בפני ועדת המכרזים, או מי מטעמה, את הצעתם למכרז או כל חלק ממנה. במסגרת הבדיקה תיבחן ההצעה, לרבות עמידת המציע בכל תנאי הסף, וכן כי ההצעה אינה פסולה על פי תנאי הזמנה זו ולפי כל דין.

אסור למציע למחוק, לתקן או לשנות את מסמכי המכרז. המזמינה תהא רשאית לראות בכל שינוי, מחיקה או תיקון כאמור, משום הסתייגות המציע מתנאי המכרז/ההסכם, ולפסול את הצעת המציע.

12.2. בקשת הבהרות

12.2.1. המזמינה רשאית לפנות למציעים (או למי מהם) בבקשה לקבלת הבהרות בנוגע להצעות ו/או בבקשה לקבלת השלמות ו/או דוחות ו/או נתונים ו/או מסמכים נוספים או אחרים, כנדרש לדעתה לצורך בדיקת ההצעות והערכתן, בכל שלב, ומספר פעמים כפי שתמצא לנכון.

12.2.2. המציעים ייענו לבקשת המזמינה במועד שקבעה בפנייתה, לפי כתובת המזמינה כמפורט בסעיף 3.8.1 לעיל. תגובת המציעים תצורף להצעה ותיחשב כחלק בלתי נפרד הימנה. במקרה של סתירה בין האמור בהצעה בהקשר מסוים לבין האמור בתשובת מציע לשאלת המזמינה בהקשר זה, יגבר האמור בתשובת המציע לשאלת המזמינה על האמור בהצעה.

12.3. פסילת הצעות

מבלי לגרוע מהיקף הסמכות המוענק לה על פי כל דין, המזמינה רשאית:

12.3.1. לפסול הצעה חלקית, חסרה, מותנית, מסויגת, מוטעית או מבוססת על הנחות בלתי נכונות או על הבנה מוטעית של מסמכי ההזמנה, זולת אם החליטה המזמינה אחרת. החלטות המזמינה וטעמיה, ביחס להצעה, או למספר הצעות, יירשמו בפרוטוקול.

12.3.2. על אף האמור, המזמינה רשאית להחליט, כי אי התאמה לתנאי מסמכי ההזמנה הייתה בגדר טעות סופר או טעות חשבונאית בהצעה, ולתקנה; תיקון כאמור ייעשה במהלך בדיקת ההצעות בידי המזמינה ויירשם בפרוטוקול.

12.3.3. מבלי לגרוע מסמכויות המזמינה על פי הזמנה זו, או לפי כל דין, בכל אחד מהמקרים הבאים תהא המזמינה רשאית לפסול מציע, או להתנות את המשך השתתפותו בתנאים או הנחיות, כפי שתקבע.

12.3.3.1. ככל שננקטו כנגד המציע הליכי פירוק, או שהמציע פתח בעצמו בהליכי פירוק או הקפאת הליכים, או הוצא נגדו צו כינוס נכסים, או שמונה לו כונס נכסים זמני או קבוע או נאמן זמני או קבוע או מנהל מיוחד, או שהגיע להסדר נושים עם נושיו או שהציע להם להגיע להסדר נושים, או כל הליך בעל אופי דומה או שמונה למציע מינוי בעל אופי דומה.

12.3.3.2. הרשעה של אחד מן הגופים המפורטים להלן בעבירה פלילית, או במקרה בו מתנהלים נגד מי מהם הליכים פליליים בקשר עם עבירה פלילית: 1. המציע; 2. בעלי המניות במציע (במקרה שבעלי המניות במציע הינם תאגידים – גם בעלי המניות בתאגיד); 3. מנהלי המציע.

לעניין זה: "עבירה פלילית" משמע עבירה פלילית מכל סוג (למעט עבירות תעבורה), ובלבד שההרשעה באותה עבירה ניתנה במהלך שבע (7) השנים הקודמות למועד הגשת ההצעות בהליך המכרז, וזאת בין אם העבירה נעברה בישראל ובין אם נעברה מחוצה לה.

12.3.3.3. התרחשות של אירוע יוצא דופן אשר יש בו, לפי שיקול דעתה של המזמינה, השלכה שלילית מהותית על יכולתו הפיננסית או המקצועית של המציע לבצע את הפרויקט.

12.3.3.4. הגשת מידע שקרי או מטעה למזמינה.

12.4. סמכויות המזמינה

12.4.1. המזמינה שומרת לעצמה את שיקול הדעת לשנות, לעדכן, או לסייג כל תנאי מתנאי מסמכי ההזמנה בכל שלב משלבי המכרז ועד ל 24 שעות קודם להגשת הצעות המחיר. העדכונים והשינויים כאמור יופיעו באתר האינטרנט של המזמינה. באחריות מי מהמזמיעים להתעדכן באתר האינטרנט אודות שינויים כאמור.

12.4.2. מבלי לגרוע מיתר הוראות הזמנה זו, המזמינה רשאית, בכל עת ועל פי שיקול דעתה הבלעדי, מכל סיבה שהיא, לבטל ו/או לדחות, בכל עת, את הליך ההזמנה להציע הצעות, כולו או חלקו. בעצם הגשת ההצעות, מצהיר המזמיע ומתחייב, כי הוא מאשר את האמור לעיל, ולפיכך, במקרה בו יבוטל ו/או ידחה הליך ההזמנה להציע הצעות (כולו או חלקו), לא תהיה למזמיע ו/או למי מטעמו, לרבות מציע אשר הצעתו היתה הזולה ו/או המיטבית ביותר עבור המזמינה, כל טענה ו/או דרישה ו/או תביעה ו/או השגה מכל מין וסוג שהן, כנגד המזמינה ו/או כנגד מי מטעמה.

12.4.3. מבלי לגרוע מסמכויותיה לפי כל דין, במקרה שיבוטל הליך ההזמנה להציע הצעות ו/או ביצוע הפרויקט, מכל סיבה שהיא, תהיה המזמינה רשאית (אך לא חייבת), בין היתר, לפרסם, בכל עת, הזמנה חדשה ו/או לבצע את הפרויקט (כולו או חלקו) בעצמה או באמצעות צדדים שלישיים, מבלי שתהא למזמיע כל טענה או תביעה בקשר לכך, ומבלי שתקום לו כל זכות כספית לפיצוי ו/או שיפוי בגין האמור. במבלי לגרוע מן האמור לעיל, תהא המזמינה רשאית ליישם את הפרויקט ולבצע את העבודות באופן חלקי בלבד, בהתאם לשיקול דעתה הבלעדי, מבלי שתהא לזוכה כל טענה או דרישה כלפי המזמינה.

13. אומדן

13.1. המזמינה שומרת לעצמה את הזכות לערוך אומדן לשווי ההתקשרות, לרבות כל חלק ממנה, לרבות כתבי הכמויות וכל רכיביהם (להלן: "האומדן"), ובלי לגרוע מכל זכות העומדת למזמינה על פי מסמכי ההזמנה זו ו/או על פי כל דין, תהא המזמינה רשאית לבחון את הצעותיהם הכספיות של המזמיעים, לרבות כל חלק מהן, ביחס לאומדן. בנסיבות בהן יתגלה פער משמעותי בין ההצעה הנמוכה (לרבות כל חלק ממנה) לבין האומדן (לרבות כל חלק ממנו) לנקוט, על פי שיקול דעתה המוחלט, בכל אחת מן הפעולות המנויות להלן:

13.1.1. לבצע בדיקה בקשר לקיומו של פער משמעותי כאמור, לרבות עריכת שימוע;

13.1.2. לבחור את ההצעה הזוכה במכרז, חרף קיומו של הפער המשמעותי;

13.1.3. לבטל את המכרז ובמקרה זה לא יהא זכאי איש מהמשתתפים בו, לרבות הזוכה הלכאורי, בפיצוי כלשהו;

13.1.4. לנהל משא ומתן במטרה להפחית בין הפער בין ההצעה המיטבית הלכאורית ובין האומדן;

13.1.5. להורות על הגשת הצעות כספיות חלופיות;

13.1.6. שלא לבחור בהצעה הזולה ביותר, באם הגורם המקצועי/המוסמך אצל המזמינה יקבע כי מדובר בהצעה תכסיסנית;

13.1.7. לקיים הליך תחרותי נוסף בין המזמיעים, או בין קבוצת המזמיעים שהצעותיהם נמצאו נמוכות מהאומדן, או בין קבוצת המזמיעים שהצעותיהם נמצאו בפער סביר (חיובי או שלילי) מהאומדן – הכל לפי שיקול דעתה המקצועי של הוועדה.

13.2. למען הסר ספק מובהר בזאת כי אין בהוראות סעיף זה ו/או בזכויות המזמינה על-פיו כדי לגרוע ו/או לפגוע בזכויות המזמינה בהתאם ליתר הוראות הזמנה זו, וכן אין בהוראות אלו כדי לגרוע מזכויות המזמינה בהתאם לתקנות 21(א) ו 23(א) לתקנות חובת המכרזים, התשנ"ג-1993, ומזכויות המזמינה על-פיהן, באופן שהמזמינה תהא רשאית על-פי שיקול-דעתה הבלעדי לדרוש מכל אחד מהמזמיעים שהגישו הצעות כשרות, או מקבוצת המזמיעים הסופית שתיקבע על ידי הוועדה, הצעה כספית חוזרת ומשופרת, וזאת בכל מקרה שבו התגלה פער כלשהו (חיובי או שלילי) בין הצעותיהם לבין האומדן.

13.3. המזמיעים מצהירים ומתחייבים בזאת כי הם מודעים ומסכימים לסמכויות המזמינה על-פי סעיף זה, והם מוותרים בזאת על כל טענה ו/או דרישה בקשר עם הפעלת סמכויותיה של המזמינה כאמור.

14. משא ומתן והליך נוסף

מבלי לפגוע בסמכויות המזמינה המפורטות בהזמנה זו ו/או בסמכויותיה על פי כל דין שומרת המזמינה על זכותה,

לנקוט באחד או יותר מההליכים המפורטים להלן, מספר פעמים ללא הגבלה, מול אחד או יותר מהמזיעים, וזאת מבלי שתהיה חייבת לתת לשם כך הודעה כלשהי למזיעים האחרים:

14.1. **משא ומתן.** המזמינה רשאית לנהל משא ומתן עם איזה מהמזיעים בכל דרך שתמצא לנכון באופן גלוי ו/או חשאי. במהלך המשא ומתן או כתוצאה ממנו, רשאית המזמינה לבקש מאיזה מהמזיעים להתאים, לשנות או לשפר את הצעותיהם הכספיות.

14.2. **משא ומתן מצומצם (Shortlist).** המזמינה רשאית לבחור שני מזיעים (או יותר), ולנהל משא ומתן עם מזיעים אלו בלבד, באופן גלוי ו/או חשאי. במהלך המשא ומתן או כתוצאה ממנו, רשאית המזמינה לבקש מהמזיעים להתאים, לשנות או לשפר או לאזן את הצעותיהם הכספיות.

14.3. **הליך תחרותי נוסף (Best & Final).** המזמינה שומרת על זכותה לערוך על פי שיקול דעתה הבלעדי, הליך תחרותי נוסף עם עד שלושת המזיעים שהצעתם הינה המיטבית ביותר ועומדת בכל תנאי המכרז. במקרה כאמור, תודיע המזמינה למזיעים הרלוונטיים כי הם רשאים להגיש, במועד שייקבע, הצעת מחיר סופית, בתנאים מיטיבים עם המזמינה לעומת הצעתם המקורית ובלבד שההצעה הכשרה הזולה ביותר אינה נמוכה מהאומדן העצמי שנקבע במכרז בשיעור העולה על 15% והמזמינה נוכחה לדעת שלא נפלה טעות באומדן. מציע שלא הגיש הצעת מחיר נוספת, תיחשב הצעתו הראשונה הצעה סופית. מציע אשר הצעתו הנוספת איננה מטיבה עם המזמינה, תתחשב המזמינה בהצעתו הראשונה.

15. קביעת הזוכה במכרז

15.1. המזמין אינו מתחייב לבחור את ההצעה הזולה ביותר או כל הצעה שהיא.

15.2. ההצעות למכרז של מזיעים אשר הם והצעותיהם יעמדו בדרישות הסף, לרבות עמידה בהמצאת המידע או המסמכים הדרושים, יבחנו וידורגו לשם קביעת הזוכה במכרז על פי מחירי ההצעה.

15.3. בחירת הזוכה במכרז תיעשה בשלבים הבאים:

15.3.1. שלב א' - בדיקת עמידה בכל תנאים המוקדמים (תנאי הסף) - הצעה שאינה עומדת בכל תנאי הסף המפורטים לעיל - תיפסל. רק הצעות שעומדות בתנאי הסף עוברות לשלב ב'.

15.3.2. שלב ב' - בדיקת כל מסמכי ההצעה וצירופיה בהתאם לתנאי המכרז. נתגלו טעויות סופר או טעויות חשבוניות, רשאית ועדת המכרזים של המזמין לתקן אותן, תוך מתן הודעה למציע. ועדת המכרזים רשאית לפסול כל הצעה שנעשתה שלא על-פי הוראות מכרז זה או חלקן ו/או שתהיה חסרה, מוטעית או מבוססת על הנחות בלתי נכונות, זולת אם החליטה הוועדה אחרת מטעמים שיירשמו.

15.3.3. שלב ג' - בדיקת הצעות המחיר - בשלב זה תיערך השוואה בין הצעות המחיר של המזיעים שהצעותיהם עברו את תנאי הסף וההצעות תדורגנה על פי מחיריהן לקביעת דירוג ההצעות במכרז על פי המחיר על פי הנוסחה הבאה:

$$\frac{B}{A} = P$$

A – הצעת המחיר הנבחרת

B – הצעת המחיר הנמוכה ביותר

P – ניקוד הצעת המחיר להצעה

תשומת לב המזיעים כי בהצעה הכספית יש לנקוב באחוז הנחה. לצורך בדיקת הצעת המחיר, שיעור ההנחה יחושב בהתאם להיקף הכספי המשוער של הפרוייקט כפי המופיע בהצעה הכספית, והמחיר שיופיע על פי אחוזי ההנחה שינתנו, יוצב בנוסחה דלעיל.

15.3.4. שלב ו' - קביעת ההצעה המיטיבה ביותר למזמינה על פי הציון הגבוה ביותר.

15.3.5. אם לאחר שקלול ההצעות, קיבלו שתי הצעות או יותר תוצאה משוקללת זהה שהיא בדירוג המכריע לצורך בחירת הזוכים, לדוגמא: הצעות הנמצאות במקומות ראשון/שני או שני/שלישי, ואחת מן ההצעות היא של עסק בשליטת אישה, תיבחר ההצעה האמורה כזוכה במכרז, ובלבד שצורפו לה בעת הגשתה אישור ותצהיר כנדרש.

15.3.6. במקרה ואחד הספקים לא יעמוד בתנאי ההסכם ו/או יתקשה לספק את השירותים נשוא מכרז זה ברמה הנדרשת תהא המזמינה רשאית להביא את הסכם התקשרות לידי סיומו ולחלט את ערבות

הביצוע. זאת ללא שיהיו לספק טענות כלשהן כלפי המזמינה.

15.3.7. אין בהתקשרות עם המזמינה על פי מכרז זה כדי לגרוע מזכותו להתקשר בהסכמים עם גורמים אחרים לשם מתן השירות ו/או שירותים נוספים ו/או אחרים ו/או ייחודיים, בנושאים נשוא המכרז.

15.4. סייגים

15.4.1. על אף האמור לעיל, ומבלי לגרוע מסמכויותיה על פי כל דין, המזמינה רשאית שלא להכריז על מציע כלשהו כזוכה, מכל סיבה שהיא. במקרה כזה, המציעים לא יהיו זכאים לכל פיצוי או שיפוי מאת המזמינה.

15.4.2. מבלי לגרוע מזכויותיה על פי כל דין המזמינה שומרת לעצמה את הזכות לפנות אל המציע המיטבי השני על מנת שיבצע את העבודות נשוא מכרז זה על פי הצעתו, וזאת גם לאחר שהוכרז על זוכה אחר במכרז, בכל מקום שבוטלה זכייתו של הזוכה או בוטל החוזה עימו, וזאת אף אם הצעתו של המציע השני כאמור כבר אינה בתוקף.

15.4.3. המזמינה שומרת לעצמה את הזכות לפצל את העבודות בין מציעים שונים ולפיכך להכריז על מספר זוכים ו/או ספקים שיבצעו את העבודות, כולן או חלקן, לרבות בחירת מציעים נוסף/ים אשר הצעתו/ם המשוקללת הינה הבאה בתור לאחר ההצעה הזוכה כ"כשיר שני/שלישי".

15.4.4. באפשרות המזמינה לנהל מו"מ ולבדוק כמויות ועלויות עם המציע הזוכה לאחר הזכייה במכרז.

16. עיון בהצעות

עיון בהחלטתה הסופית של הוועדה ובהצעת הזוכה במכרז, יתאפשר בהתאם לאמור בסעיף 21 לתקנות חובת מכרזים, תשנ"ג-1993 במשרדי המזמינה ולאחר תיאום עמה, ובכפוף לתנאים המקובלים אצל המזמינה ובכפוף לאמור בסעיף 12 לעיל.

17. איסור הסבה

17.1. כל אחד מהמציעים, לרבות הזוכה, מתחייבים שלא להעביר ו/או להסב ו/או להמחות לאחר, בשום צורה ואופן, במישרין ו/או בעקיפין, כל זכות מזכויותיהם לפי מסמכי המכרז (לרבות לפי טופס הזמנת ההצעות ו/או ההסכם שייחתם עמו, ככל שיחתם) ולא להוסיף או לצרף שום שותף או ליצור תאגיד אחר לשם קבלת כל זכות ו/או חובה על פי מסמכי המכרז הנ"ל, אלא לאחר שקיבל לשם כך את הסכמתה מראש ובכתב של המזמינה.

17.2. המזמינה תהיה רשאית, על פי שיקול דעתה הבלעדי, שלא לאשר העברה ו/או הסבה ו/או המחאה כאמור בסעיף 15.1 לעיל. כל העברה ו/או הסבה ו/או המחאה כאמור שלא תקבל את אישורה בכתב של המזמינה, תהיה בטלה ומבוטלת מעיקרה ולא יהיה לה שום תוקף.

18. החלטה על הזוכה במכרז

18.1. המזמינה תבחר את המציע הזוכה בהתאם להוראות מסמכי המכרז, ותודיע למשתתפים במכרז, סמוך ככל הניתן לאחר קבלת ההחלטה, על החלטתה.

18.2. מובהר בזאת כי המזמינה אינה מתחייבת לקבל את ההצעה הנמוכה ביותר או כל הצעה אחרת או הצעה במלואה וכי המזמינה רשאית לבטל את המכרז מכל סיבה שהיא, קודם או לאחר הזכייה, והכל בהתאם להוראות הסכם. כן רשאית ועדת המכרזים להתנות את הזכייה בתנאים, ללא חובת הנמקה. מובהר בזאת מפורשות, כי לא תהא למציע כל דרישה - כספית ו/או אחרת - מהמזמינה, בקשר עם כל האמור לעיל ו/או עקב אי קיבול ההצעה או ביטול המכרז.

18.3. החלטת המזמינה להתקשר עם מציע לצורך ביצוע הפרויקט, כולו או חלקו, תהיה בכתב וחתומה בידי הגורמים המוסמכים לכך מטעם המזמינה. שום הודעה אחרת, בין בכתב ובין בעל-פה, לא תיצור הסכם מחייב בין הזוכה למזמינה ולא תקנה כל טענת השתק או מניעות כלפי המזמינה ו/או כלפי מי מטעמה.

18.4. על אף האמור, לא יראו את הודעת הזכייה כקיבול הצעת הזוכה והזוכה לא יהיה רשאי להתחיל בביצוע העבודות בטרם נחתם ההסכם (מסמך ב') על ידי המזמינה.

18.5. המזמינה תודיע לזוכה את המועד והמקום לחתימת הסכם ויתר מסמכי המכרז, אשר יהיה לא יאוחר מתום 7 ימים ממועד משלוח הודעת המזמינה כאמור, ובכפוף לכך שעד למועד דלעיל השלים הזוכה את כל הדרישות וקיבל את כל האישורים הנזכרים בהסכם, והשלים כל מעשה ודרישה אשר עליו לבצע על פי מסמכי המכרז. עמידה בכל הנ"ל ללא יוצא מן הכלל תהווה תנאי

לחתימת המזמינה על ההסכם ותנאי לקבלת צו התחלת עבודה.

18.6. עם קבלת צו התחלת עבודה יחל הספק בביצוע העבודות, בהתאם ללוחות הזמנים וליתר הוראות ההסכם על נספחיו.

18.7. ועדת המכרזים רשאית לבחור כשיר שני במכרז, אשר ישמש כזוכה במקרה וייבצר מהזוכה לבצע את העבודות ו/או להשלימן, וזאת מכל סיבה שהיא בין שמקורה במציע ובין שמקורה במזמינה. על פי הוראה מטעם המזמינה, הכשיר השני יהא חייב בכל ההתחייבויות המוטלות על הזוכה על פי מכרז זה, לרבות השלמת כל האישורים והמסמכים הנזכרים בסעיף 19.5 לעיל, הכל כאילו היה הזוכה המקורי במכרז.

18.8. בוטלה הזכייה במכרז בשל אי עמידת הזוכה בתנאי הזמנה זו ו/או מכל עילה אחרת, זכאית המזמינה לכל סעד המוקנה לה בדין ו/או בתנאי מכרז זה, לרבות חילוט ערבות המכרז, וכן למסור את ביצוע העבודות נשוא המכרז לכשיר השני או למי שיקבע על ידה, ובנוסף יפצה המציע את המזמינה על כל הפסד שיגרם לה בגין כך.

18.9. בוטלה הזכייה במכרז על ידי בית משפט מוסמך מכל סיבה שהיא, המציע הזוכה יהא זכאי לתמורה רק בגין העבודות שביצע בפועל עד למועד ביטול ההתקשרות על ידי בית המשפט, ובכל מקרה לא תעמוד לו כל טענה ו/או דרישה בשל כך כלפי המזמינה, לרבות טענת הסתמכות ו/או הוצאת הוצאות בגין שירותים עתידיים שטרם סופקו בפועל.

18.10. קבע בית משפט מוסמך לאחר החלטת המזמינה בדבר המציע הזוכה כי ההחלטה בטלה וכי יש להכריז על זוכה חלופי אחר, מתחייב המציע הזוכה להפסיק את ביצוע העבודות (ככל שהחל בהן) ולהעביר ו/או להחזיר למזמינה את כל המידע המצוי אצלו, בצירוף דו"ח עדכני באשר לפעולות שכבר בוצעו על ידו, וכן לאפשר כניסת הזוכה עליו הכריז בית המשפט למתחם באופן בטוח ומסודר, ובכלל זה לקיים את הוראות ההסכם הנוגעות לסיום ההתקשרות.

18.11. למען הסר ספק, במקרה שתבטל הצעת מציע מסוים שהצעתו התקבלה, וזאת מכל סיבה שהיא, בין לפני שנחתם איתו הסכם ובין לאחר מכן, לא תהא המזמינה חייבת להתקשר עם הכשיר השני או עם כל מציע אחר.

18.12. גם לאחר קביעת הזוכה, ועדת המכרזים רשאית לבוא עמו בדברים במטרה לתקן או לשפר את הצעתו.

18.13. הזוכה מנוע מלטעון לקיומה של כל זכות, חובה או סמכות בהתבסס על מידע, הבטחה, התחייבות, מצג, הצעה, הבנה, פרסום, פרוטוקול, דיון או הצהרה שנעשו מחוץ להסכם, בין בכתב ובין בעל-פה, בין לפני שנחתם ההסכם עימו – לרבות במסגרת הליכי מכרז זה – ובין לאחר שנחתם.

19. היעדר בלעדיות

קבלת הצעת המציע הזוכה במכרז וחתימת הסכם עמו, לא תקנה לו בלעדיות כלשהי לביצוע העבודות או כל חלק מהן, והמזמינה רשאית בכל עת, ועל פי שקול דעתה המוחלט, להתקשר עם אחר ו/או אחרים לביצוע.

20. התמורה

20.1. תמורת ביצוע בפועל של כל התחייבויות הזוכה על פי ההסכם, במלואן ובמועדן, תשלם המזמינה לזוכה תמורה המחושבת בהתאם למחיר בו נקב בהצעתו הכספית, והכול במועדים, באופן ובתנאים ובכפוף לשאר הוראות המפורטות לשם כך בהסכם, לרבות לעניין שיערוך והצמדת התעריפים האמורים.

20.2. מובהר בזאת באופן סופי מלא ובלתי חוזר, כי סכום היקף הפרוייקט המופיע בהצעה הכספית אינו מהוות הצהרה מחייבת באשר להיקפן של איזה מהעבודות הכלולות בהסכם ו/או של איזה מרכיבין אותם יידרש הזוכה לבצע בפועל והתשלום יהא על פי הביצוע בפועל.

20.3. למען הסר ספק יצוין, כי בכפוף להוראות החוזה התמורה הנקובה הינה מלאה, סופית וכוללת בגין ביצוע השירותים וכל יתר התחייבויות הזוכה על פי ההסכם, לרבות כל ההוצאות והעלויות הכרוכות, במישרין ו/או בעקיפין, במתן השירותים ובביצוע העבודות.

21. ביטוח ואחריות

21.1. המציע שיזכה יהא אחראי לכל נזק שהוא, בין לנזק גוף בין לנזק רכוש, ולכל נזק אחר שייגרם למזמינה ו/או לכל צד שלישי ו/או לכל עובד, כתוצאה ממעשה או מחדל מצד המציע, הנובע בין במישרין ובין בעקיפין, מביצוע העבודות ו/או בקשר אליהן בין במהלך ביצוע העבודות ובין לאחר מכן, בין אם נגרם על ידו ובין אם נגרם על ידי עובדיו ו/או שלוחיו ו/או כל הנתון למרותו.

21.2. דרישות הביטוח יהיו בהתאם לאמור בנספח ו' להסכם ההתקשרות בין הצדדים.

21.3. תנאי לחתימה על הסכם, יידרש המציע להמציא למזמינה אישור ביטוח חתום על ידי מבטחיו בנוסח ובהיקף שיקבע על ידה ו/או על ידי היועצים מטעמה ובנוסח המצורף להסכם ההתקשרות (נספח ז').

22. סודיות

22.1. המציע מתחייב לשמור על סודיות כל מידע שיימסר לו על-ידי המזמינה בקשר או לצורך המכרז או בביצוע העבודות על-פיו.

22.2. מציע לא יהיה רשאי לגלות את פרטיו ואת פרטי הצעתו במכרז לכל גורם שהוא אלא בהסכמת המזמינה מראש ובכתב.

22.3. המציעים מתחייבים לציית לכל הוראות המזמינה בנוגע לשמירת סודיות.

22.4. כל מסמכי המכרז הנם רכוש המזמינה והמסמכים מושאלים למציע לשם הכנת הצעתו והגשתה.

22.5. אין המציע ו/או כל גורם אחר רשאי להעתיק מסמכים אלה ו/או להשתמש בהם לכל מטרה אחרת. לא הגיש המציע הצעה, או קיבל הודעה מהמזמינה כי לא זכה במכרז, יחזיר המציע את מסמכי המכרז, אם נדרש לעשות כן על-ידי המזמינה.

23. ניגוד עניינים

23.1. השתתפות במכרז תהיה אסורה לספק הנמצא בניגוד עניינים בקשר עם ביצוע העבודה נשוא מכרז זה. ניגוד עניינים כאמור בין אם תמורת תשלום או טובות הנאה אחרות, ובין אם ללא תמורה כלל, לרבות חברות בהנהלת תאגיד, בין אם התאגיד הוא למטרות רווח ובין אם לאו. לעניין זה, "ספק" – לרבות בעלי התפקידים המפורטים בסעיף 5 למסמכי המכרז, באופן אישי.

23.2. מחשש לניגוד עניינים תהיה למזמינה, בהתאם לשיקול דעתה הבלעדי, האפשרות לפסול הצעה או להתנות תנאים והגבלות להסרת החשש האמור.

23.3. הספק או מי מאנשיו, מתחייב שלא לעסוק ולא לטפל במישרין או בעקיפין בכל מקרה היוצר או העלול ליצור ניגוד עניינים עם ביצוע העבודה וזאת החל מיום קבלת ההחלטה על זהותו של הזוכה/ים במכרז ועד חלוף שישה חודשים מתום תקופה ההתקשרות.

23.4. הצהרה והתחייבות הספק בדבר אי קיום ניגוד עניינים מצורפת בנספח ט' למכרז להלן.

טפסים

טופס מסמך א' (1) - רישום למכרז**ימולא בהדפסה בלבד****פרטי המבקש להשתתף במכרז:**

	<u>שם המציע/ה:</u>
--	---------------------------

<u>מספר מזהה של התאגיד</u>	<u>תאריך רישום</u>	<u>סוג התאגיד</u>

<u>פקסימיליה</u>	<u>טלפון משרד</u>	<u>כתובת המשרד</u>
<u>דוא"ל לשאלות הבהרה ותשובות</u>	<u>תפקיד איש הקשר במציע</u>	<u>שם איש הקשר למכרז</u>

חתימה וחורתמת של המציע: _____

טופס מסמך א' (2) (מכתב ההצעה למכרז)

לכבוד
המרכז הארצי לפיתוח המקומות הקדושים

א.ג.נ.,

הנדון: הצעה למכרז

מכרז 03/2023 לביצוע עבודות ייצור, אספקה והתקנת שילוט באתרי המקומות הקדושים

בהמשך להזמנה להגיש הצעות למכרז מס' 03/2023 שבנדון, אותה קיבלנו לידינו, קראנו והבנו, מתכבדים הח"מ להגיש את הצעתם למכרז.

חלק א'**1. התחייבות והצהרות**

1.1. אנו, החתומים מטה,

_____, ת.ז.

_____, ת.ז.

[מורשי החתימה]

הוסמכנו כדין לפעול בשם _____ (שם המציע, להשלמה), מספר חברה _____ (להשלמה) (להלן: "המציע"), בכל הקשור למכרז שבנדון;

קיבלנו לידינו את מסמכי ההזמנה, קראנו והבנו אותם, ואנו מגישים בזאת את הצעתנו למכרז.

1.2. אנו, מורשי החתימה הנ"ל, הוסמכנו כדין על ידי המציע להצהיר ההצהרות ולהתחייב בהתחייבויות המפורטות להלן בשם המציע.

1.3. לאחר שקראנו והבנו את הוראות מסמכי ההזמנה, אנו מקבלים על עצמנו את תנאיהם של מסמכי ההזמנה ואת כל ההתחייבויות הכלולות בהם, ובפרט את הסמכויות המוקנות בהם למזמינה, ואנו מגישים את הצעתנו למכרז על פיהם. ידוע לנו כי אנו מוחזקים כמי שקיבל ייעוץ משפטי מתאים לצורך השתתפותנו במכרז.

1.4. המציע וכל אחד מבעלי המניות במציע משתתפים בהצעה זו בלבד למכרז.

1.5. ההצעה למכרז אינה מוגשת לטובת או בשם כל אדם או ישות אשר הוסתרו באופן כלשהו.

1.6. הגשת ההצעה למכרז וכל ההתחייבויות על פיה אושרו כדין על ידי הגופים המוסמכים של המציע (ואם בעל המניות במציע הינו תאגיד, על ידי הגופים המוסמכים באותו תאגיד).

1.7. אנו וכל מי מטעם המציע לא תיאמנו את הצעתנו זו למכרז עם כל קבלן ו/או מציע פוטנציאלי אחר, ואנו מתחייבים שלא לגלות ולמנוע את גילוי פרטי הצעתנו לאחרים, עד לשלב פתיחת מעטפות המכרז.

1.8. כל הנתונים, המצגים וההצהרות הכלולים בהצעה למכרז הם נכונים, מלאים, מדויקים ומעודכנים למועד הגשת ההצעה למכרז, ולא הושמט מההצעה למכרז כל פרט אשר יש בו כדי להשפיע על שיקול דעתה של המזמינה.

1.9. כי המציע יודיע למזמינה בכתב על כל שינוי בעובדות מהותיות שפורטו בהצעה, מיד עם קרות השינוי.

1.10. אנו מסכימים, כי אין בהגשת הצעתנו זו כדי לחייב את המזמינה להכריז עלינו כזוכה במכרז, כי למזמינה הסמכות לבטל הליך זה ו/או לדחות את כל ההצעות המוגשות במסגרתו, הכול בכפוף להוראות מסמכי ההזמנה ומבלי לגרוע מכלליות האמור בהם.

1.11. ידוע לנו, כי אם נבחר כזוכה, תהא המזמינה רשאית לאפשר ליתר המציעים בהליך, אם יבקשו זאת, לעיין בהצעתנו זו, על כל חלקיה, ואנו מוותרים בזאת על כל טענה ו/או תביעה בקשר עם האמור, כאמור בהזמנה.

1.12. איננו קשורים, במישרין או בעקיפין, עם מי מבין היועצים של המזמינה, לרבות אלו המפורטים בנספחים להזמנה זו.

חתימה וחותמת של המציע: _____

- 1.13. למען הסר ספק מובהר, כי אין בהצהרות האמורות בטופס זה כדי לגרוע מההצהרות והמצגים המפורטים בהסכם.
- 1.14. לכל המונחים בטופס מס' 1 זה ובטפסים הנוספים המהווים חלק מהצעתנו למכרז תהא המשמעות הנתונה להם במסמכי ההזמנה, אלא אם עולה אחרת מהקשר הדברים או מהגיונם.
2. לבית המשפט בעיר ירושלים תהיה סמכות שיפוט בלעדית בקשר לכל עניין הנובע או הקשור בהזמנה ובהצעה זו.

ולראיה באנו על החתום:

שם וותימה

תאריך

אישור עו"ד

אני הח"מ, _____, עו"ד, מ.ר. _____ מצהיר ומאשר בחתימתי, כי ביום _____ התייצבו בפני ה"ה _____ ת.ז. _____ ו _____ ת.ז. _____ ולאחר שהזהרתי אותם כי עליהם להצהיר את האמת, אישרו את נכונות הצהרותיהם המפורטות לעיל וחתמו על טופס ההצעה בפניי.

כן הנני לאשר, כי החתומים בשם המציע הינם מורשי חתימה מטעמו, רשאים לחייב אותו למטרות המכרז, מוסמכים להצהיר בשם המציע את כל ההצהרות הכלולות במסמך זה וכי כל ההחלטות של המציע הנזכרות במסמך זה התקבלו כדין.

חותמת וותימת עוה"ד

תאריך

חתימה וחותמת של המציע:

טופס מסמך א' (3)**תצהיר המציע בדבר ניסיון קודם**

אני הח"מ, לאחר שהוזהרתי כי עלי להצהיר את האמת, וכי אם לא אעשה כן אהיה צפוי לעונשים הקבועים בחוק, מצהיר בזה בכתב כדלהלן:

1. אני מנהלה של חברת _____ בע"מ, ח.פ. _____ (להלן: **"המציע"**), ומוסמך מטעמה ליתן תצהיר זה כחלק מהצעת המציע למכרז **מס' מכרז 03/2023 לביצוע עבודות ייצור, אספקה והתקנת שילוט באתרי המקומות הקדושים**.
2. הריני מצהיר, כי המציע ביצע פרויקטים העונים לדרישות המפורטות בסעיף 5.1.3 להזמנה להציע הצעות. **להלן פירוט הפרויקטים הרלוונטיים: (במידת הצורך – ניתן לצרף טבלה דומה במתכונת מורחבת)**

מס"ד	שם הפרויקט / פרטי המזמין / תיאור / מהות העבודות	חודש / שנת תחילת העבודות	חודש / שנת סיום העבודות ¹	היקף כספי נומינאלי (ללא מע"מ)	היקף כספי מתואם	פרטי איש קשר מטעם המזמין

3. מצורפים חשבוניות מס בגין כל אחד מן הפרויקטים האמורים לעיל.
4. מצורפים תוכניות עבודה וצילומים (לאחר התקנה) של עבודות בגין כל אחד מהפרויקטים האמורים לעיל.
5. אני מצהיר כי זהו שמי, זו חתימתי ותוכן תצהירי אמת.

ולראיה באנו על החתום:

שם וחתימה

תאריך

אישור עו"ד

אני הח"מ, _____, עו"ד, מ.ר. _____ מצהיר ומאשר בחתימתי, כי ביום _____ התייצבו בפני ה"ה _____ אשר זיהו עצמם באמצעות תעודות זהות שמספריהן _____ / המוכרים לי באופן אישי, ולאחר שהוזהרתי אותם כי עליהם להצהיר את האמת, אישרו את נכונות הצהרותיהם המפורטות לעיל וחתמו על טופס ההצעה בפניי.

חותמת וחתימת עוה"ד

תאריך

חתימה וחותמת של המציע: _____

טופס מסמך א' (4)**הצהרה בדבר העסקת עובדים זרים כדין ותשלום שכר מינימום בהתאם לחוק עסקאות גופים ציבוריים,****התשל"ו-1976**

אני הח"מ, _____, נושא/ת ת.ז. _____, מרחוב _____, לאחר שהוזהרתי כי עלי לומר את האמת וכי אהיה צפויה לכל העונשים הקבועים בחוק אם לא אעשה כן, מצהיר/ה בזאת, בכתב, כדלקמן:

1. הנני משמש/ת בתפקיד _____ בחברת _____ (להלן: "הספק").
2. הנני מוסמך/ת להצהיר בשם הספק כנדרש בתצהיר זה.
3. **(סמך/י את הפסקה/הפסקאות הרלבנטיות/יות):**
 - עד למועד האחרון להגשת הצעות במכרז לא הורשעו הספק ובעל זיקה אליו ביותר משתי עבירות;
 - הספק או בעל זיקה אליו הורשעו ביותר משתי עבירות, אך במועד האחרון להגשת הצעת במכרז חלפה שנה אחת לפחות ממועד ההרשעה האחרונה;

בסעיף זה-

"בעל זיקה" - כל אחד מאלה:

- (1) חבר בני אדם שנשלט על ידי הספק;
 - (2) אם הספק הוא חבר בני אדם, אחד מאלה:
 - א. בעל השליטה בו;
 - ב. חבר בני אדם שהרכב בעלי מניותיו או שותפיו, לפי העניין, דומה במהותו להרכב כאמור של הספק, ותחומי פעילותו של חבר בני האדם דומים במהותם לתחומי פעילותו של הספק;
 - ג. מי שאחראי מטעם הספק על תשלום שכר העבודה;
 - ד. אם הספק הוא חבר בני אדם שנשלט שליטה מהותית - חבר בני אדם אחר, שנשלט שליטה מהותית בידי מי ששולט בספק.
- "אמצעי שליטה", "החזקה" ו"שליטה" - כמשמעותם בחוק הבנקאות (רישוי), התשמ"א-1981.
- "שליטה מהותית" - החזקה של שלושה רבעים או יותר בסוג מסוים של אמצעי שליטה בחבר בני האדם;
- "עבירה" - עבירה לפי חוק עובדים זרים, התשנ"א-1991 או לפי חוק שכר מינימום, התשמ"ז-1987.
- "הורשע" - הורשע בפסק דין חלוט, בעבירה שנעברה אחרי יום כ"ה בחשון התשס"ג (31 באוקטובר 2002);

הנני מצהיר/ה כי שמי הוא _____, כי החתימה המופיעה בשולי גיליון זה היא חתימתי וכי תוכן תצהירי - אמת.

(חתימה)

אישור

אני הח"מ, עו"ד _____, מ"ר _____, מרח' _____, מאשר בזאת כי ביום _____ הופיע בפני _____, שזיהה את עצמו ע"י ת"ז מס' _____ / המוכר לי באופן אישי ולאחר שהוזהרתי כי עליו להצהיר את האמת וכי הוא צפוי לעונשים הקבועים לכך בחוק אם לא יעשה כן, אישר בפני את נכונות התצהיר דלעיל וחתם עליו.

חתימה + חותמת

חתימה וחותמת של המציע:

טופס מסמך א' (5)**תצהיר כי המציע אינו בהליכי כינוס נכסים ו/או חדלות פירעון**

אני הח"מ _____ נושא ת.ז. מס' _____ נציג התאגיד _____, לאחר שהוזהרתי כי עליי לומר את האמת וכי אהיה צפוי לכל העונשים הקבועים בחוק אם לא אעשה כן, מצהיר בזאת בכתב כדלקמן:

1. אני מוסמך לחתום על תצהיר זה בשם תאגיד _____ ח.פ. _____ (להלן: "התאגיד").
2. התאגיד איננו נמצא בהליכי כינוס נכסים ו/או הקפאת הליכים ו/או פירוק ו/או הליכי חדלות פירעון לפי כל דין ואין בקשות תלויות ועומדות מולו מסוג זה.
3. התאגיד איננו עומד בפני חדלות פירעון.
4. נגד התאגיד לא הוגשות תביעות העלולות לסכן את המשך פעילותו ו/או לגרום לו לחדלות פירעון.
5. לא הוטלו כל נכסי התאגיד עיקולים מהותיים.
6. התאגיד הוא תאגיד הקיים ופועל כדן והחתימה על מסמכי המכרז נעשתה בהתאם למסמכי התאגיד ולהחלטותיו, שהתקבלו כדן.
7. זה שמי זו חתימתי ותוכן תצהירי אמת.

חתימת המצהיר/ה

תאריך

אישור

אני הח"מ, עו"ד _____, מ"ר _____, מרח' _____, מאשר בזאת כי ביום _____ הופיע בפני _____, שזיהה את עצמו ע"י ת"ז מס' _____ / המוכר לי באופן אישי ולאחר שהוזהרתי כי עליו להצהיר את האמת וכי הוא יהא צפוי לעונשים הקבועים לכך בחוק אם לא יעשה כן, אישר בפני את נכונות התצהיר דלעיל וחתם עליו בפני.

חתימה + חותמת

חתימה וחותמת של המציע:

טופס מסמך א' (6) – תצהיר בדבר אי תיאום מכרז

אני הח"מ _____ נושא ת.ז. מס' _____ נציג התאגיד _____, לאחר שהוזהרתי כי עליי לומר את האמת וכי אהיה צפוי לכל העונשים הקבועים בחוק אם לא אעשה כן, מצהיר בזאת בכתב כדלקמן:

1. אני מוסמך לחתום על תצהיר זה בשם התאגיד ומנהליו.
 2. אני נושא המשרה אשר אחראי בתאגיד להצעה המוגשת מטעם התאגיד במכרז זה.
 3. המחירים ו/או הכמויות אשר מופיעים בהצעה זו הוחלטו על ידי התאגיד באופן עצמאי, ללא התייעצות, הסדר או קשר עם מציע אחר או עם מציע פוטנציאלי אחר.
 4. המחירים ו/או הכמויות המופיעים בהצעה זו לא הוצגו בפני כל אדם או תאגיד אשר מציע הצעות במכרז זה או תאגיד אשר יש לו את הפוטנציאל להציע הצעות במכרז זה.
 5. לא הייתי מעורב בניסיון להניא מתחרה אחר מלהגיש הצעות במכרז זה.
 6. לא הייתי מעורב בניסיון לגרום למתחרה אחר להגיש הצעה גבוהה או נמוכה יותר מהצעתי זו.
 7. לא הייתי מעורב בניסיון לגרום למתחרה להגיש הצעה בלתי תחרותית מכל סוג שהוא.
 8. הצעה זו של התאגיד מוגשת בתום לב ולא נעשית בעקבות הסדר או דין ודברים כלשהוא עם מתחרה או מתחרה פוטנציאלי אחר במכרז זה.
- אני מודע לכך כי העונש על תיאום מכרז יכול להגיע עד חמש שנות מאסר בפועל.

תאריך	שם התאגיד	חותמת התאגיד	שם המצהיר	חתימת המצהיר

אישור

אני הח"מ, עו"ד _____, מ"ר _____, מר"ח _____, מאשר בזאת כי ביום _____ הופיע בפני _____, שזיהה את עצמו ע"י ת"ז מס' _____ / המוכר לי באופן אישי ולאחר שהוזהרתי כי עליו להצהיר את האמת וכי הוא יהא צפוי לעונשים הקבועים לכך בחוק אם לא יעשה כן, אישר בפני את נכונות התצהיר דלעיל וחתם עליו.

חתימה + חותמת

חתימה וחותמת של המציע: _____

טופס מסמך א' (7) – נוסח ערבות למכרז

לכבוד

המרכז הארצי לפיתוח המקומות הקדושים, ע"ר

הנדון: ערבות מס' _____

1. לבקשת _____² (להלן: "החייב"), שהינו בעל חשבון המתנהל על שמו בסניפנו הרשום מטה, אנו הח"מ, ערבים בזה כלפי המרכז הארצי לפיתוח המקומות הקדושים (להלן: "המזמינה") לסילוק כל סכום עד לסך כולל של 25,000 ₪ (ובמילים: "עשרים וחמישה אלף ₪") (להלן: "סכום הערבות"), אשר תדרשו מאת החייב בקשר עם מכרז פומבי מס' 03/2023 לביצוע עבודות ייצור, אספקה והתקנת שילוט באתרי המקומות הקדושים.
2. לפי דרישתכם הראשונה בכתב, ולא יאוחר מחמישה ימי עסקים ממועד קבלת דרישתכם בכתב על ידינו שתימסר ב _____³, אנו נשלם למזמינה כל סכום הנקוב בדרישה (להלן: "סכום הדרישה") ובלבד שלא יעלה על סכום הערבות, וזאת מבלי שתהיו חייבים לנמק את דרישתכם ומבלי לטעון כלפיכם טענת הגנה כל שהיא, לרבות טענה שיכולה לעמוד לחייב בקשר לחיוב כלפיכם וכן מבלי שנדרוש תחילה את סילוק הסכום האמור מאת החייב.
3. התחייבויותינו בסעיפים 1 ו- 2 לעיל הן מוחלטות, בלתי מותנות ובלתי חוזרות, ולא נהיה רשאים לחזור בנו מהן או לבטלן מכל סיבה שהיא לפני מועד פקיעת תוקף הערבות, כמפורט בסעיף 4 להלן.
4. התחייבויותינו לעיל יעמדו בתוקפן מיום הוצאתה ועד ליום _____.
5. כל דרישה שתתקבל על ידינו לא יאוחר מהתאריך הנ"ל עד השעה 12:00 תיחשב כדרישה תקפה ומחייבת בהתאם לתנאים המפורטים לעיל.
6. כל הסכסוכים והמחלוקות הנובעים או הקשורים לערבות בנקאית זו יידונו באופן בלעדי בהתאם להוראות הדין בישראל, ולבתי המשפט המוסמכים בירושלים תהיה מסורה סמכות השיפוט הבלעדית לדון בעניינים אלה.
7. ערבות זו אינה ניתנת להעברה או להסבה לגוף שאינו המרכז הארצי למקומות הקדושים.

בכבוד רב,

חתימה

תאריך

כתובת

שם הבנק

² יש להשלים את שמו המלא של המציע כפי שהוא מופיע בתעודת ההתאגדות.³ יש להשלים את כתובת הבנק.

חתימה וחורתמת של המציע: _____

טופס מסמך א' (8)
הנדון: הצעה כספית למכרז מס' 01/2023

להלן הצעתו הכספית של _____ (שם המציע) ח.פ. _____ למכרז שבנדון. ידוע לנו כי ככל שנוכרז כזוכה במכרז תצורף הצעתנו הכספית שלהלן כנספח א' להסכם.

מע"מ, בשיעורו החוקי שיהא בתוקף במועד הרלוונטי, יתווסף להצעת המציע וישולם כנגד המצאת חשבונית מס כדין.

ולראיה באנו על החתום:

שם וחתימה

תאריך

אישור עו"ד

אני הח"מ, _____, עו"ד, מ.ר. _____ מצהיר ומאשר בחתימתי, כי ביום _____ התייצבו בפני הי"ה _____ אשר זיהו עצמם באמצעות תעודות זהות שמספריהן _____ / המוכרים לי באופן אישי, חתמו על טופס ההצעה בפניי. כן הנני לאשר, כי החתומים בשם המציע הינם מורשי חתימה מטעמו, ורשאים לחייב אותו למטרות המכרז.

**חותמת עוה"ד +
 וחתימה**

תאריך

חתימה וחותמת של המציע: _____

טופס מסמך א' (10) - תצהיר בדבר אי-הרשעה בעבירה פלילית

אני הח"מ _____, נושא ת.ז. מס' _____, מורשה החתימה מטעם _____ שמספרו _____ (להלן: "הספק") לאחר שהוזהרתי כי עלי לומר את האמת וכי אהיה צפוי/ה לעונשים הקבועים בחוק אם לא אעשה כן, מצהיר/ה בזה כדלקמן:

1. הנני מצהיר בזאת כי הספק ו/או מי ממנהליו ו/או מי ממורשי החתימה שלו לא הורשעו בעבירה פלילית שיש עמה קלון או בעבירה פלילית הכרוכה באלימות או בעבירות מירמה וזאת בעשר (10) השנים שקדמו להכנתו של תצהירי זה וכן, למיטב ידיעתי, לא מתנהלים נגד מי מבין המנויים לעיל חקירה פלילית או הליכים משפטיים בגין עבירה פלילית כאמור.
2. זה שמי, להלן חתימתי ותוכן תצהירי דלעיל אמת.

חתימת המצהיר

אישור

אני הח"מ _____, עו"ד (מ.ר. _____), מאשר/ת כי ביום _____ הופיע בפניי במשרדי ברח' _____ מר/גב' _____ שזיהה עצמו על-ידי ת.ז. מס' _____ / המוכר לי אישית וחתם על תצהיר זה לאחר שהוזהרתי אותו, כי עליו להצהיר את האמת, וכי יהא צפוי לכל העונשים הקבועים בחוק, אם לא יעשה כן, אישר את נכונות הצהרתו וחתם עליה בפניי.

עורך-דין

_____ חתימה וחותמת של המציע:

טופס מסמך א(10) – תצהיר בדבר קיום דיני עבודה

אני הח"מ _____, נושא ת.ז. מס' _____, מורשה החתימה מטעם _____ שמספרו _____ (להלן: "הספק") לאחר שהוזהרתי כחוק כי עליי לומר את האמת וכי אהיה צפוי לכל העונשים הקבועים בחוק אם לא אעשה כן, מצהיר בזאת, בכתב, כדלקמן:

1. הספק מקיים את חובותיו בכל הנוגע לשמירת זכויות עובדים לפי דיני העבודה, צווי ההרחבה וההסכמים הקיבוציים החלים על הספק כמעסיק לצורך ביצוע העבודות.

2. זה שמי, להלן חתימתי ותוכן תצהירי דלעיל אמת.

חתימת המצהיר

אישור

אני הח"מ, _____, עו"ד (מ.ר. _____), מאשר/ת כי ביום _____ הופיע בפניי במשרדי ברח' _____ מר/גב' _____ שזיהה עצמו על-ידי ת.ז. מס' _____ / _____ המוכר לי אישית וחתם על תצהיר זה לאחר שהוזהרתי אותו, כי עליו להצהיר את האמת, וכי יהא צפוי לכל העונשים הקבועים בחוק, אם לא יעשה כן, אישר את נכונות הצהרתו וחתם עליה בפניי.

עורך-דין

_____ חתימה וחותמת של המציע:

מסמך א' (11) - כתב כמויות

פירוט	סימן	מס"ד	קומת קרקע	קומה 1	קומת גג	כמות כללית	מחיר ליחידה (נ"ח)	סה"כ (נ"ח)
שלט כניסה ראשית על קיר		E	1	0	0	1	9,750	9,750
שלט כניסה משנית על קיר		ES	2	0	0	2	9,750	19,500
שלט קורה חד צדדי		DO	0	5	0	5	2,860	14,300
טוטם הכוונה דו צדדי		T	6	0	0	6	10,400	62,400
טוטם הכוונה חד צדדי		TS	2	0	0	2	10,400	20,800
טוטם הכוונה גדול		TB	1	0	0	1	12,350	12,350
שלט הכוונה צמוד קיר		DW	8	3	1	12	2,860	34,320
שלט מידע על רגליים		IS	1	1	0	2	12,350	24,700
שלט מידע על קיר		ISW	0	1	0	1	5,200	5,200
מס' קומה פולט אור		FN	1	1	0	2	2,860	5,720
שלט דגל דו צדדי		F	5	1	0	6	3,900	23,400
שלט חדר/ משרד		RN	2	0	0	2	286	572
מס' קומה מישושי בדופן מעליות		EBN	2	2	0	4	195	780
שירותים		WC	5	0	0	5	286	1,430

235,222

סה"כ לא כולל מע"מ

הערות:

1	הכמות משוערת (כמויות סופיות נתונות לשינוי).
2	נדרש אישור לכמויות לאחר סיום בשטח
3	המבצע יבדוק בשטח מידות ואופני הצבה - בהתאם לתכנית השילוט.
4	יש לכלול ביצוע דוגמאות של אב טיפוס אחד מהסוגים הבאים : שלט הכוונה צמוד קיר, שלט מידע על רגליים, שלט דגל דו צדדי
5	התמחור יכלול הגשת שרטוטים טכניים לכל סוג שלט, באישור וחתימת קונסטרוקטור לפני הביצוע ולאחר ההתקנה
6	המחיר כולל אישור קונסטרוקטור
7	לא תינתן תוספת בגין ביצוע דוגמאות (שלט הכוונה צמוד קיר, שלט מידע על רגליים, שלט דגל דו צדדי)



המרכז הארצי לפיתוח המקומות הקדושים
THE HOLY SITES AUTHORITY



שיפוץ והנגשת מתחם מערת אליהו שילוט הכוונה למכרז

תכנון שילוט סטודיו רעיה גלבוע
עיצוב גרפי ומערכות שילוט



גירסה 04 | 04.05.2023

תכנון אדריכלי קימל אשכולות אדריכלים





תנאים לניגשים למכרז ביצוע שילוט מערת אליהו

כללי

1. כל השלטים כוללים התקנה.
2. חל איסור מוחלט למקם תוויות פרסום על גבי השלטים.
3. אחרי ההתקשרות, ולאחר אישור תכנית הייצור, הקבלן המבצע יספק לאישור מזמין העבודה והמעצבת, דוגמאות צבע וחומרים לכל העבודה. כולל דוגמאות לאבות הטיפוס, בהתאם למופיע בכתב הכמויות.
4. האחריות להעברת הדוגמאות למשרדי המעצבת (בחיפה) חלה על הקבלן המבצע.
5. לכל אבות הטיפוס יש להגיש שופדרווינג ואישור קונסטרוקטור למזמין העבודה.
6. רק לאחר אישור שרטוטי הקונסטרוקטור והדוגמאות על ידי מזמין העבודה והמעצבת, יחל שלב הביצוע. בגמר העבודה, יגיש הקבלן המבצע אישור חתום ע"י הקונסטרוקטור מטעמו, כי הייצור וההתקנות בוצעו כנדרש.
7. חלקי ההכוונות בשילוט שאינם פעילים יכוסו במדבקות ויניל, אשר יסופקו ע"י הקבלן המבצע (בהתאם לרשום בכתב הכמויות).

תנאי סף

8. לקבלן המבצע ותק של 5 שנים לפחות.
9. הקבלן המבצע ביצע עבודות בסגון דומה (יש להציג דוגמאות למזמין העבודה ולמעצבת).
10. הקבלן המבצע יעביר המלצות ורשימת אנשי קשר של עבודות דומות למזמין העבודה.

חומרים והתקנה

11. השימוש בחומרים שנקבעו במפרט זה, באחריות הקבלן. שימוש בחומרים דומים שווי ערך מחייבים אישור מזמין העבודה והמעצבת, כמו כל שינוי שמציע הספק.
12. לכל אבות הטיפוס יש להגיש שופדרווינג הכוללים אישור קונסטרוקטור מטעמו.
13. השרטוטים ההנדסיים יועברו בפורמט PDF לאישור המתכנת בטרם יבצע הדוגמאות והעבודה, תוך שבועיים מקבלת החומרים וצו תחילת עבודה.
14. באחריות הקבלן לבצע מדידה מלאה של המיקומים הנ"ל לפני תכנון הנדסי וביצוע השילוט.
15. קבלן השילוט מתחייב להגיש את פתרונות התקנת השילוט (SD), בליווי חתימת קונסטרוקטור מטעמו.

16. התקנת השילוט כוללת חפירות, ביסוס וביטון השלטים, בהתאם להנחיות הקונסטרוקטור מטעמו. על הקבלן לסייר בשטח ולהגיש שרטוטי התקנה לכל סוגי השלטים, תוך התאמת שיטת החיבור/העיגון של השלטים לפי המצב הקיים בשטח ובהתאם למידות השלטים ומשקלם.
17. תכנון השילוט, הקונסטרוקציות וביצוע הצביעות, יתחשב במקום הצבת השילוט, בסמוך לסביבה ימית ומליחה! כל הקונסטרוקציות יעברו גיליון קר (לאחר ביצוע הריתוכים), ביצוע יסוד דו רכיבי וביצוע צביעה דו רכיבית, של כל חלקי השילוט.
18. לאחר ביצוע ההתקנה הקונסטרוקטור יבדוק את סוג החיבורים ותקניהם, סוגי דבקים, אופי החיבורים, ואיכות החומרים, בהתחשב בתנאי ההתקנה במקום ויאשר את התקנת השילוט בהתאם לתכניות. העסקת הקונסטרוקטור והתשלום עבור שירותיו תחול על הקבלן המבצע.
19. בסיום ההתקנות מתחייב הקבלן להחזיר את חיפויי המשטחים/תיקוני טיח וצבע למצבם המקורי.

אחריות ושירות

20. הקבלן ייתן אחריות מלאה לכל חלקי השילוט ל-5 שנים. האחריות כוללת תיקון דהיית צבע, החלפה של חלקים שנשברו בעקבות תנאי מזג אויר והסרה מידית של שילוט שמהווה סכנה לצד ג'.
21. על הקבלן להשתמש בצבעים עמידים לשמש ישירה, תנאי לחות/מלח ים וגשם, והחלפתם במידה וניזוקו.
22. חלקים שנשברו המהווים סכנה: הסרה מידית (תוך 24 שעות) של חלקי שילוט העומדים על בלימה, כתוצאה בהתרופפות ההתקנה, והחלפתם בהקדם האפשרי, בהתאם לגדלים, לשרטוטם ולהנחיות הטכניות המקוריות לעבודה זו. על קבלן לשמור את קבצי העבודה בארכיון (במידה ויצטרך לעשות בהם שימוש בעתיד).
23. שירות השלמות ותיקונים לחלקים שאינם מהווים סכנה, יבוצע בפרק זמן של שבועיים עבודה מהיום בו התקבלה הבקשה להחלפה.
24. החלפת חלקי שילוט שניזוקו כתוצאה מוונדליזם, תבוצע בתשלום, בהתאם לתמחור בכתב הכמויות במכרז זה.

ב ה צ ל ח ה





פרוגרמת הצבה
(עמוד 1/4)

<p>חדרי שירותים</p> <p>משרדים</p> <p>חדרי מדרגות</p> <p>מעליות</p>	מס' קומה פולט אור	FN	■	טוטם הכוונה דו צדדי	T	■	סימון	מס'ד	תיאור	<p>סטודיו רעיה גלובע עיצוב גרפי ומערכות שילוט</p> <p>התשבי 86, חיפה, 34522 טל: 04-8312322 נייד: 050-3211363 raaya@rgdesign.co.il www.rgdesign.co.il</p>	<p>פרוגרמת שילוט שיפוץ מערת אליהו</p> <p>גרסה 04</p> <p>מעודכן לתאריך: 04.05.23</p>
	שלט דגל דו צדדי	F	■	טוטם הכוונה חד צדדי	TS	■	E	▲	שלט כניסה ראשית על קיר		
	שלט חדר/ משרד	RN	●	שלט הכוונה צמוד קיר	DW	■	ES	▲	שלט כניסה משנית על קיר		
	מס' קומה מישושי בדופן מעליות	EBN	■	שלט מידע על רגליים	IS	■	DO	■	שלט קורה חד צדדי		
	שירותים	WC	▲	שלט מידע צמוד קיר	ISW	■	TB	■	טוטם הכוונה גדול		

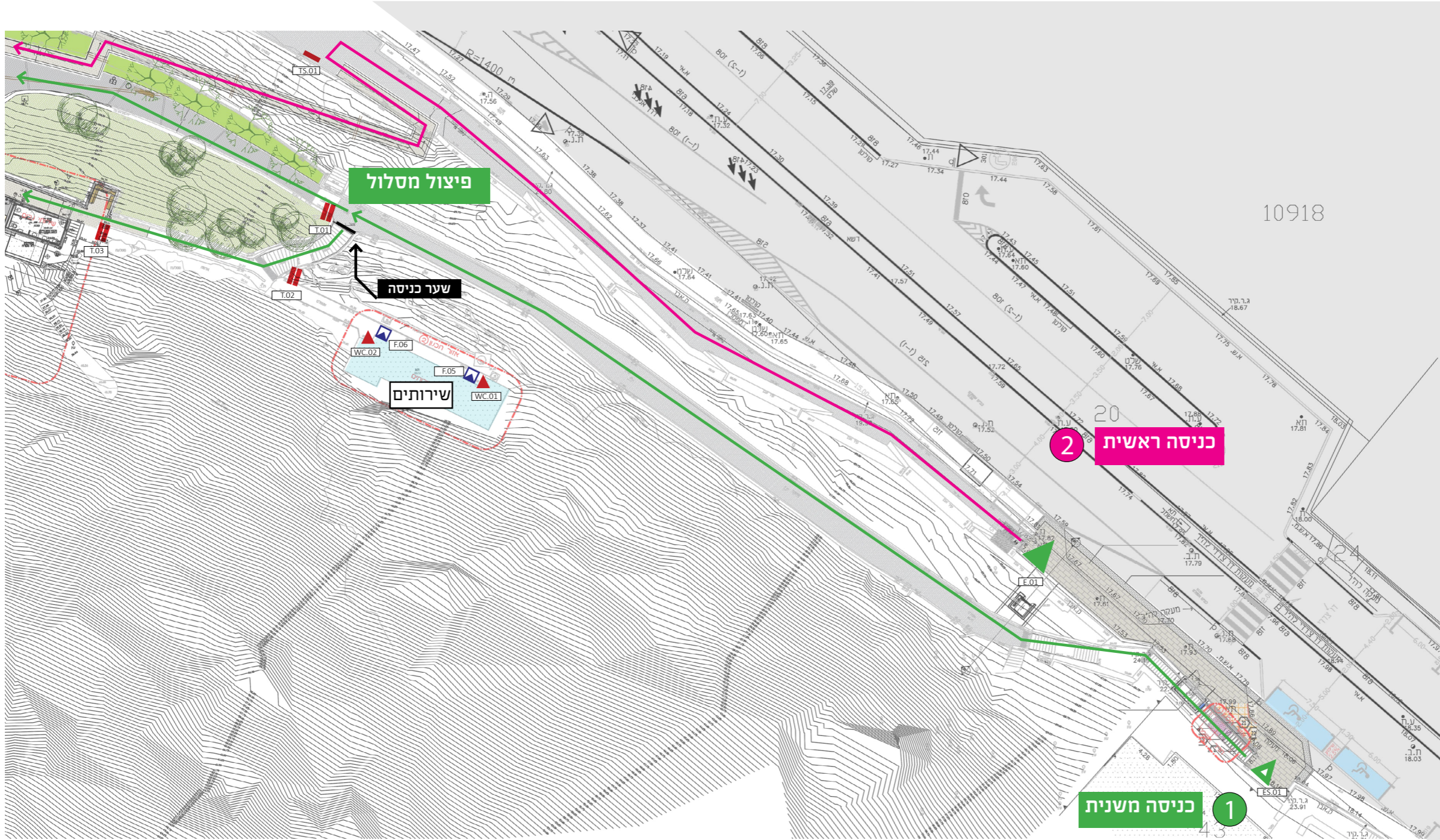



פרוגרמת הצבה
(עמוד 2/4)

<table border="1"> <tr><td>חברי שירותים</td><td>מס' קומה פולט אור</td><td>FN</td><td>□</td></tr> <tr><td>משרדים</td><td>שלט דגל דו צדדי</td><td>F</td><td>▢</td></tr> <tr><td>חברי מדרגות</td><td>שלט חדר/ משרד</td><td>RN</td><td>●</td></tr> <tr><td>מעליות</td><td>מס' קומה מיושבי בדופן מעליות</td><td>EBN</td><td>■</td></tr> <tr><td></td><td>שירותים</td><td>WC</td><td>▲</td></tr> </table>	חברי שירותים	מס' קומה פולט אור	FN	□	משרדים	שלט דגל דו צדדי	F	▢	חברי מדרגות	שלט חדר/ משרד	RN	●	מעליות	מס' קומה מיושבי בדופן מעליות	EBN	■		שירותים	WC	▲	<table border="1"> <tr><td>T</td><td>טוטם הכוונה דו צדדי</td><td>▬</td></tr> <tr><td>TS</td><td>טוטם הכוונה חד צדדי</td><td>▬</td></tr> <tr><td>DW</td><td>שלט הכוונה צמוד קיר</td><td>□</td></tr> <tr><td>IS</td><td>שלט מידע על רגליים</td><td>◆</td></tr> <tr><td>ISW</td><td>שלט מידע צמוד קיר</td><td>◆</td></tr> </table>	T	טוטם הכוונה דו צדדי	▬	TS	טוטם הכוונה חד צדדי	▬	DW	שלט הכוונה צמוד קיר	□	IS	שלט מידע על רגליים	◆	ISW	שלט מידע צמוד קיר	◆	<table border="1"> <tr><th>סימון</th><th>מס'ד</th><th>תיאור</th></tr> <tr><td>▲</td><td>E</td><td>שלט כניסה ראשית על קיר</td></tr> <tr><td>▲</td><td>ES</td><td>שלט כניסה משנית על קיר</td></tr> <tr><td>▬</td><td>DO</td><td>שלט קורה חד צדדי</td></tr> <tr><td>▬</td><td>TB</td><td>טוטם הכוונה גדול</td></tr> </table>	סימון	מס'ד	תיאור	▲	E	שלט כניסה ראשית על קיר	▲	ES	שלט כניסה משנית על קיר	▬	DO	שלט קורה חד צדדי	▬	TB	טוטם הכוונה גדול	<p>סטודיו רעיה גלבוץ עיצוב גרפי ומערכות שילוט</p> <p>התשבי 86א, חיפה 34522 טל: 04-8312322 נייד: 050-3211363 raaya@rgdesign.co.il www.rgdesign.co.il</p>	<p>פרוגרמת שילוט שיפוץ מערת אליהו</p> <p>גרסה 04</p> <p>מעודכן לתאריך: 04.05.23</p>
חברי שירותים	מס' קומה פולט אור	FN	□																																																			
משרדים	שלט דגל דו צדדי	F	▢																																																			
חברי מדרגות	שלט חדר/ משרד	RN	●																																																			
מעליות	מס' קומה מיושבי בדופן מעליות	EBN	■																																																			
	שירותים	WC	▲																																																			
T	טוטם הכוונה דו צדדי	▬																																																				
TS	טוטם הכוונה חד צדדי	▬																																																				
DW	שלט הכוונה צמוד קיר	□																																																				
IS	שלט מידע על רגליים	◆																																																				
ISW	שלט מידע צמוד קיר	◆																																																				
סימון	מס'ד	תיאור																																																				
▲	E	שלט כניסה ראשית על קיר																																																				
▲	ES	שלט כניסה משנית על קיר																																																				
▬	DO	שלט קורה חד צדדי																																																				
▬	TB	טוטם הכוונה גדול																																																				

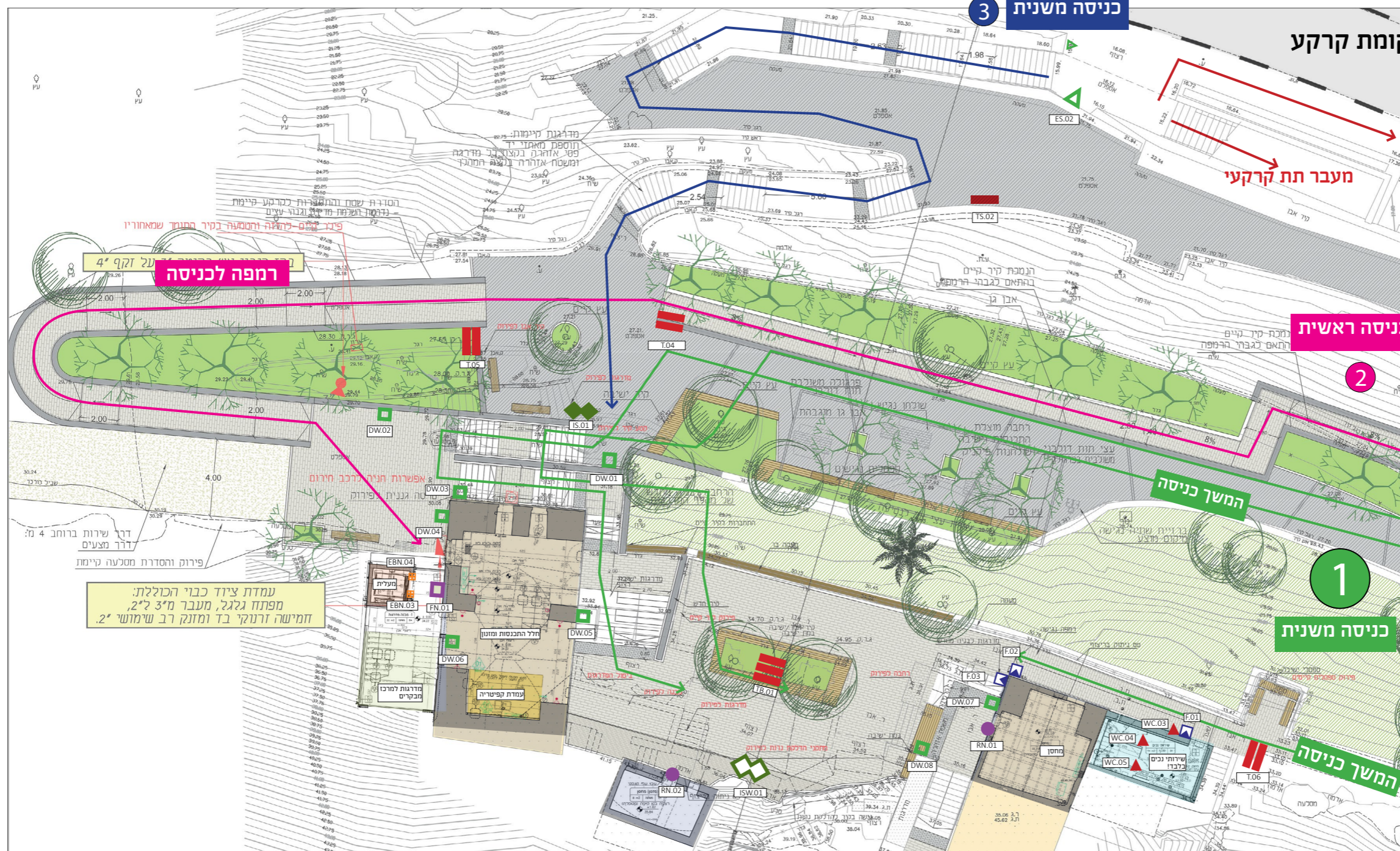



פרוגרמת הצבה
(עמוד 3/4)

חדרי שירותים	מס' קומה פולט אור	FN	■	טוטם הכוונה דו צדדי	T	■	סימון מס'ד תיאור	E	▲	סטודיו רעיה גלבע עיצוב גרפי ומערכות שילוט התשבי 86א, חיפה, 34522 טל: 04-8312322 נייד: 050-3211363 raaya@rgdesign.co.il www.rgdesign.co.il	פרוגרמת שילוט שיפוץ מערת אליהו
משרדים	שלט דגל דו צדדי	F	■	טוטם הכוונה חד צדדי	TS	■	שלט כניסה ראשית על קיר	ES	▲		גרסה 04
חדרי מדרגות	שלט חדר/ משרד	RN	■	שלט הכוונה צמוד קיר	DW	■	שלט כניסה משנית על קיר	DO	■		מעודכן לתאריך: 04.05.23
מעליות	מס' קומה מישוי בדופן מעליות	EBN	■	שלט מידע על רגליים	IS	■	שלט קורה חד צדדי	TB	■		
	שירותים	WC	▲	שלט מידע צמוד קיר	ISW	■	טוטם הכוונה גדול				

קומה 1

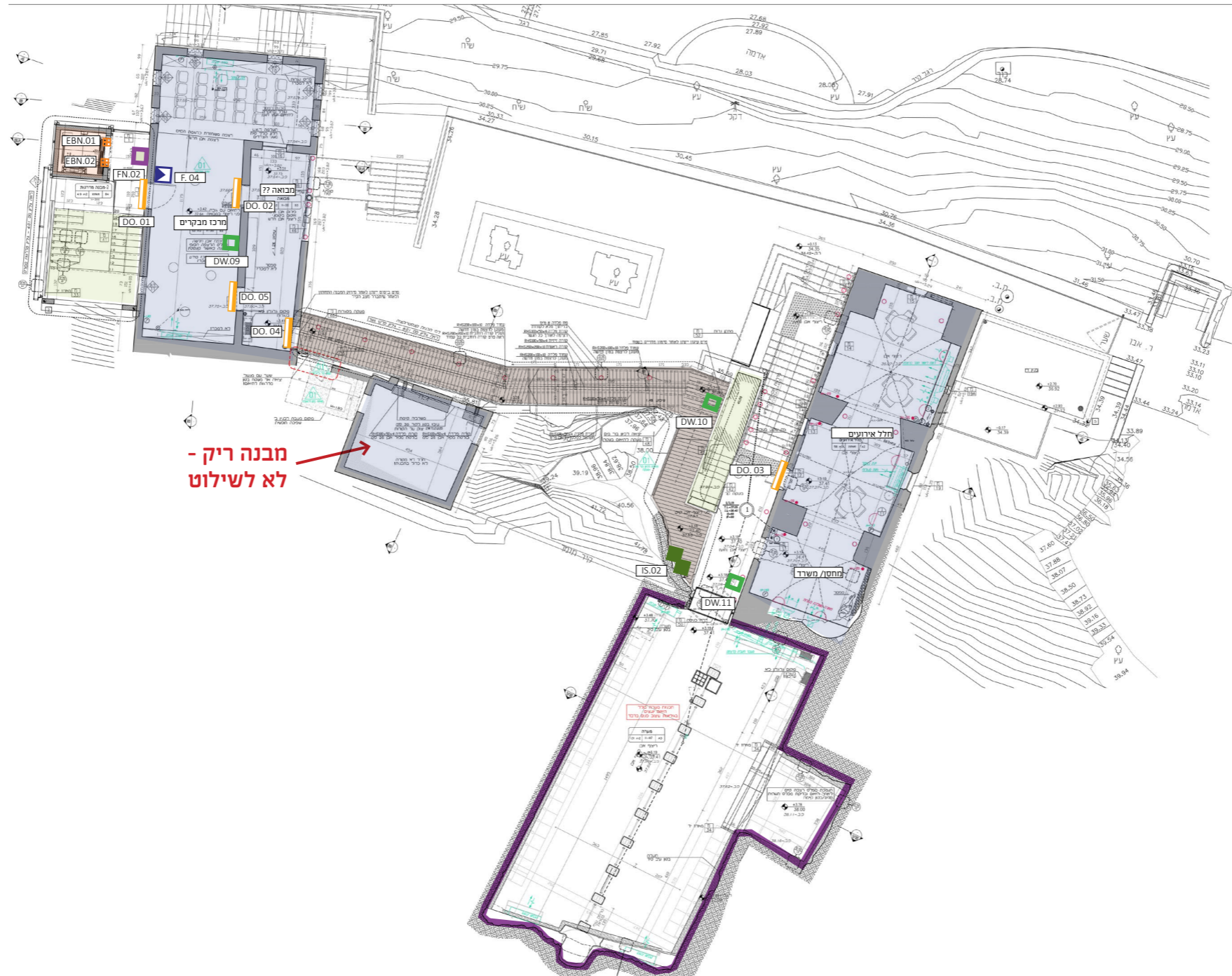



פרוגרמת הצבה
(עמוד 4/4)

<p>חדרי שירותים</p> <p>משרדים</p> <p>חדרי מדרגות</p> <p>מעליות</p>	מס' קומה פולט אור	FN	■	טוטם הכוונה דו צדדי	T	■	סימון מס' ד תיאור	סטודיו רעיה גלבוע עיצוב גרפי ומערכות שילוט	<p>פרוגרמת שילוט שיפוץ מערת אליהו</p> <p>גרסה 04</p> <p>מעודכן לתאריך: 04.05.23</p>	
	שלט דגל דו צדדי	F	■	טוטם הכוונה חד צדדי	TS	■	שלט כניסה ראשית על קיר	E		▲
	שלט חדר/ משרד	RN	●	שלט הכוונה צמוד קיר	DW	■	שלט כניסה משנית על קיר	ES		▲
	מס' קומה מישושי בדופן מעליות	EBN	■	שלט מידע על רגליים	IS	◆	שלט קורה חד צדדי	DO		■
	שירותים	WC	▲	שלט מידע צמוד קיר	ISW	◆	טוטם הכוונה גדול	TB		■
								<p>ח.ת.ב. - קומה ראשונה</p> <p>ח.ת.ב. - קומה שנייה</p> <p>ח.ת.ב. - קומה שלישית</p> <p>ח.ת.ב. - קומה רביעית</p> <p>ח.ת.ב. - קומה חמישית</p> <p>ח.ת.ב. - קומה ששית</p> <p>ח.ת.ב. - קומה שביעית</p> <p>ח.ת.ב. - קומה שמינית</p> <p>ח.ת.ב. - קומה תשיעית</p> <p>ח.ת.ב. - קומה עשירית</p> <p>ח.ת.ב. - קומה חמש עשר</p> <p>ח.ת.ב. - קומה עשרים</p> <p>ח.ת.ב. - קומה שלושים</p> <p>ח.ת.ב. - קומה ארבעים</p> <p>ח.ת.ב. - קומה חמשים</p> <p>ח.ת.ב. - קומה ששים</p> <p>ח.ת.ב. - קומה שבעים</p> <p>ח.ת.ב. - קומה שמונים</p> <p>ח.ת.ב. - קומה תשעים</p> <p>ח.ת.ב. - קומה מאתיים</p> <p>ח.ת.ב. - קומה שלוש מאתיים</p> <p>ח.ת.ב. - קומה ארבע מאתיים</p> <p>ח.ת.ב. - קומה חמש מאתיים</p> <p>ח.ת.ב. - קומה שש מאתיים</p> <p>ח.ת.ב. - קומה שבע מאתיים</p> <p>ח.ת.ב. - קומה שמונה מאתיים</p> <p>ח.ת.ב. - קומה תשע מאתיים</p> <p>ח.ת.ב. - קומה עשר מאתיים</p> <p>ח.ת.ב. - קומה חמש עשר מאתיים</p> <p>ח.ת.ב. - קומה עשרים מאתיים</p> <p>ח.ת.ב. - קומה שלושים מאתיים</p> <p>ח.ת.ב. - קומה ארבעים מאתיים</p> <p>ח.ת.ב. - קומה חמשים מאתיים</p> <p>ח.ת.ב. - קומה ששים מאתיים</p> <p>ח.ת.ב. - קומה שבעים מאתיים</p> <p>ח.ת.ב. - קומה שמונים מאתיים</p> <p>ח.ת.ב. - קומה תשעים מאתיים</p> <p>ח.ת.ב. - קומה מאתיים</p>		

קומת גג

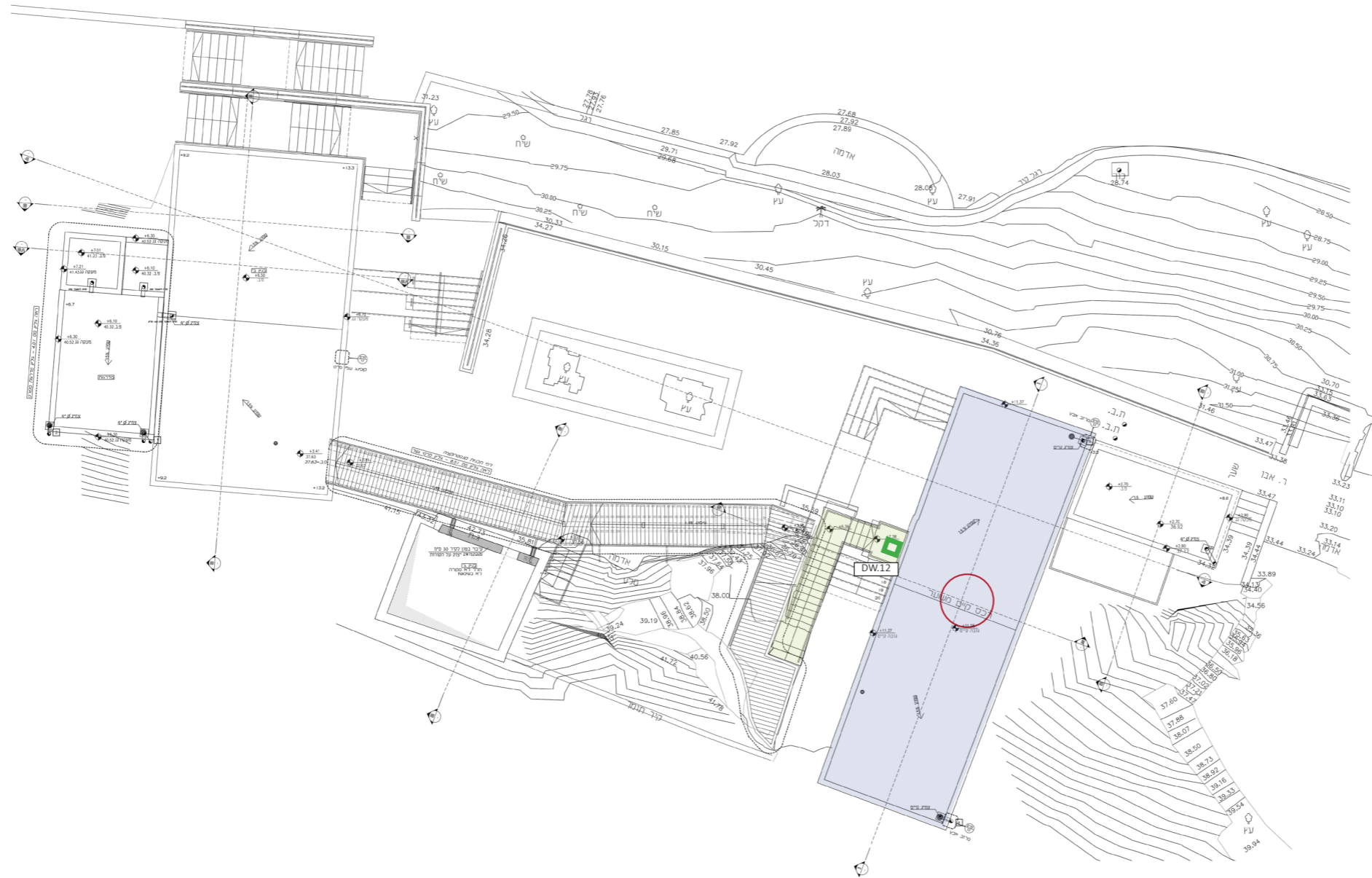



חומרים

מסגרת ברזל לפי ראל הפרוייקט עם לוחות בהירים לשילוט ואורנמנט דקורטיבי מבוסס על לוגו מקומות קדושים

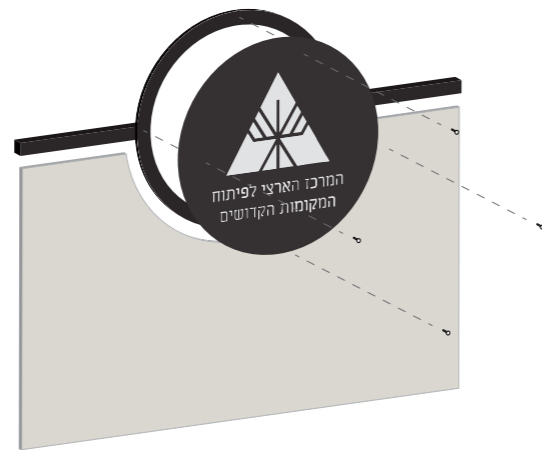

אורנמנט דקורטיבי לשלטים הגדולים
בהתאם ללוגו המרכז הארצי
לפיתוח המקומות הקדושים



ראל 9010

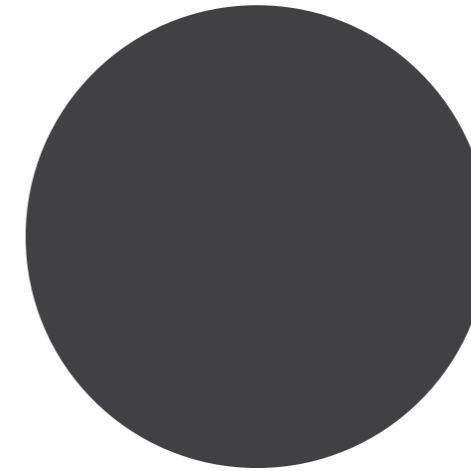

ראל 8019



מקרא אבות טיפוס

עמוד במצגת	תיאור	מס"ד	סימון
11,9	שלט כניסה ראשי למתחם על קיר	E	
10-11	שלט כניסה משני למתחם על קיר	ES	
12	טוטם הכוונה דו צדדי	T	
12	טוטם הכוונה חד צדדי	TS	
13	טוטם הכוונה גדול	TB	
14-15	שלט הכוונה צמוד קיר	DW	
16-17	שלט שלט דגל דו צדדי	F	
20,18	שלט קורה חד צדדי	DO	
19-20	שלט מס' קומה פולט אור ביציאה ממעלית	FN	
21-22	שלט מידע על רגליים	IS	
21-22	שלט מידע על קיר	ISW	
22	שלט חדר/ משרד	RN	
23	מס' קומה מישושי בדופן מעליות	EBN	
24	שירותים	WC	

שלט כניסה ראשי למתחם על קיר, הצבה בכניסה הנגישה בלבד | E | ▲

מפרט:

1. מסגרת מרותכת מפלדה מגלוונת. (פרופיל ריבועי 15X15 מ"מ), עם חיבור לקיר אבנים, צבועה באבקה אלקטרוסטטית בגימור מגורען בגוון ראל 8019. צביעת הפרופיל לאחר ריתוכים וגיליון!
2. לוח אלומיניום 5 מ"מ, צבוע באבקה אלקטרוסטטית בגוון ראל 8019, אורנמנט בחריטה ומילוי צבע ראל 9010.
3. גוף השלט מלוח אלומיניום 5 מ"מ צבוע בתנור ראל 9010 מחובר עם ברגים לתושבות במסגרת.
4. גרפיקה בהדפס משי אפוקסי/הדפסה דיגיטלית וציפוי לכה אפוקסית.
5. אייקונים וחץ מלוח אלומיניום 5 מ"מ צבוע בתנור ראל 8019 גרפיקה בחריטה ומילוי צבע ראל 9010. חיבור לקיר בהתקנה סמויה באמצעות פינים + ספייסרים וקידוח לקיר אבנים קיים.
6. ברגים מגולוונים צבועים בגוון השלט עם אום אחורי.
7. בשל הסמיכות לים יש לבצע בסיס דו רכיבי וצבע דו רכיבי לכל חלקי השילוט.



5 אייקון לכניסה הנגישה
יוצב בכניסה 2

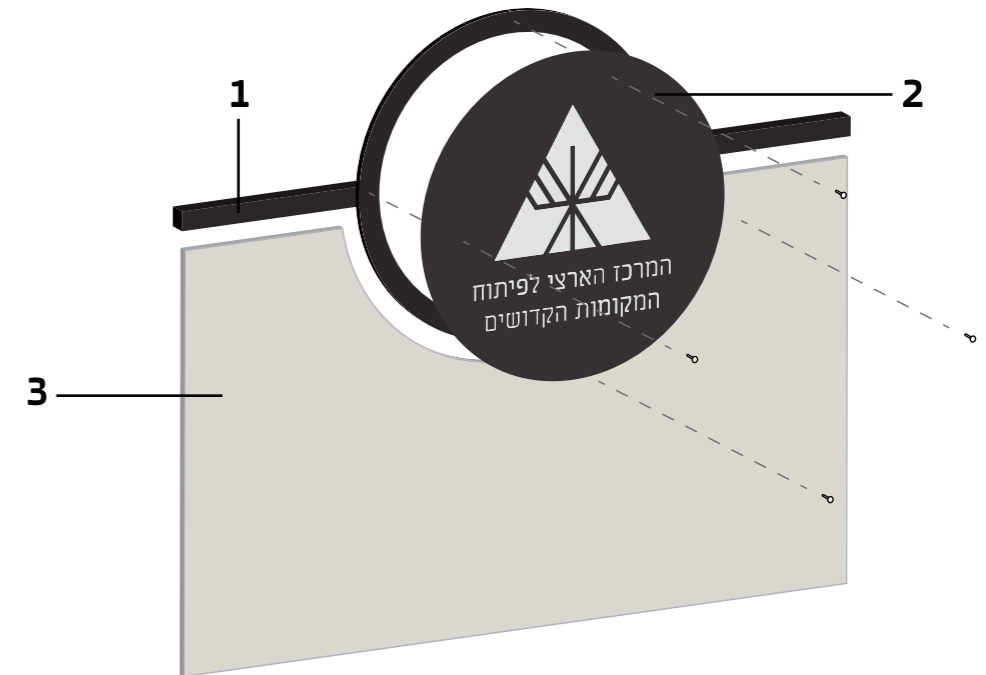

ES | שלט כניסה ראשי משני על קיר, הצבה בכניסות שאינן נגישות

מפרט:
ראה עמוד 9.

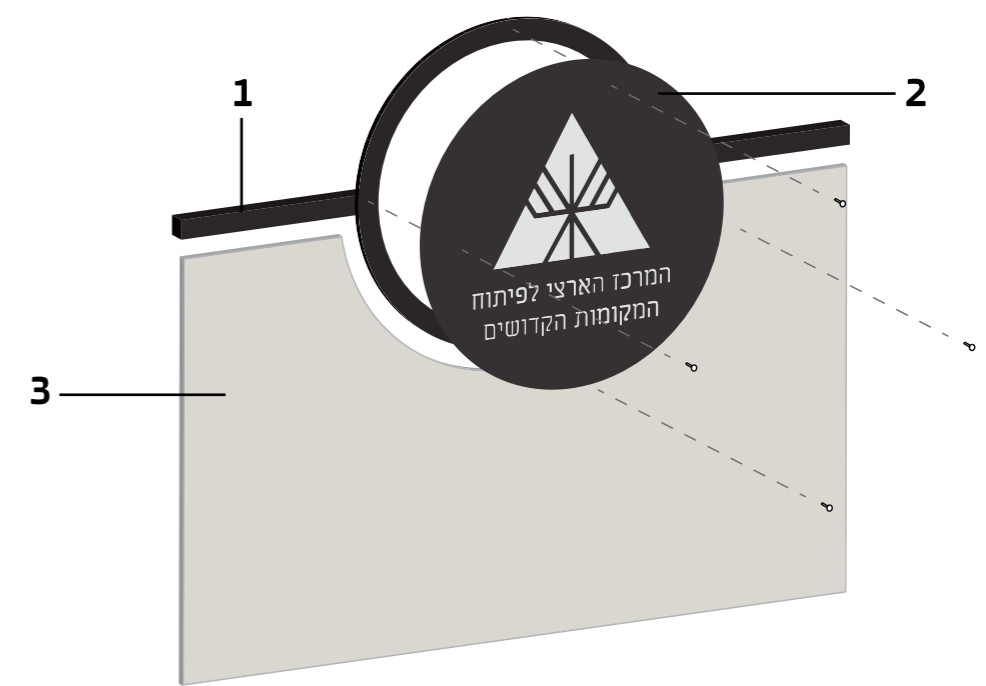

שלט כניסה משני למתחם | ES | ▲

שלט כניסה ראשי למתחם | E | ▲

שלט כניסה משני למתחם | ES | ▲

3 כניסה

2 כניסה

1 כניסה

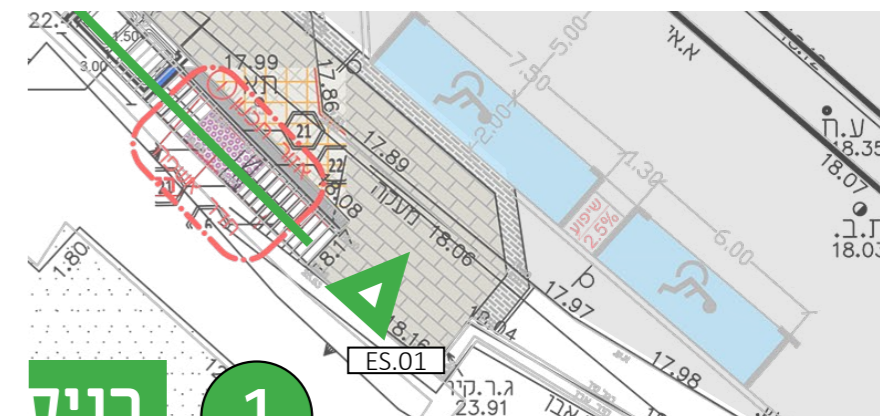
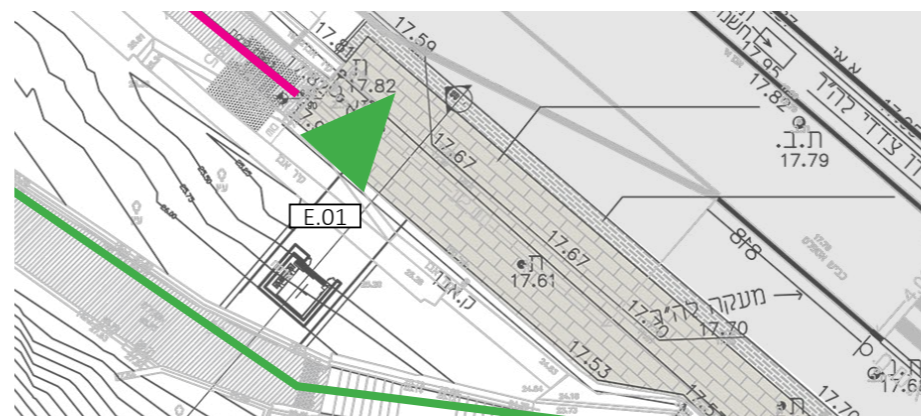
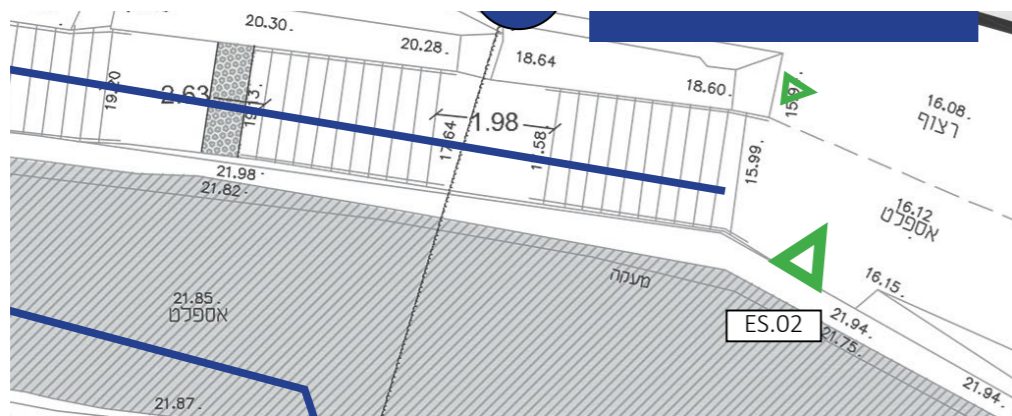

טוטים הכוונה דו צדדי | T | ■

טוטים הכוונה חד צדדי | TS | ■

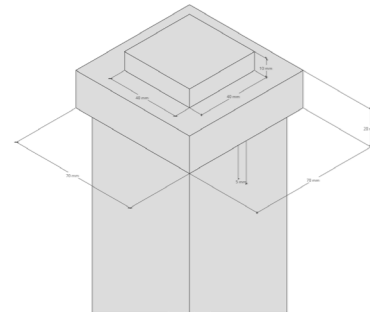

פרט סגירה עליון

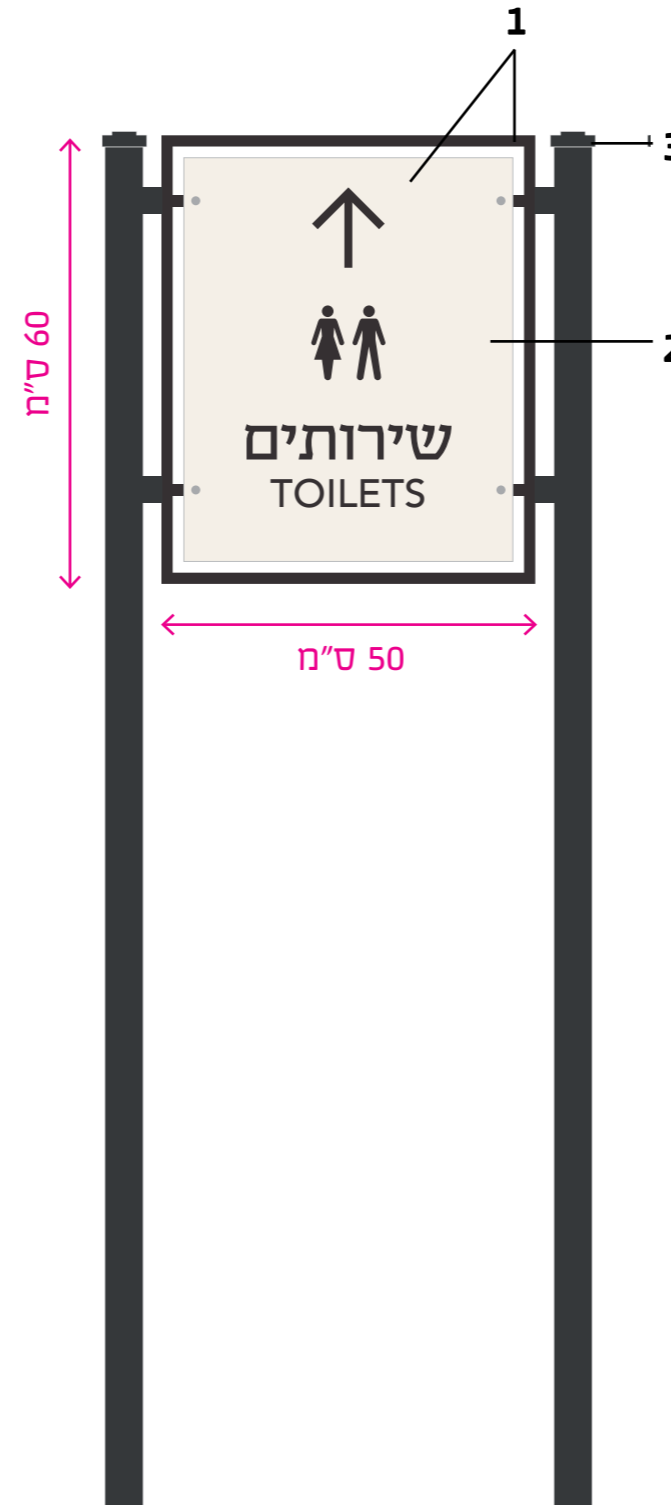

- מפרט:
1. מסגרת מרותכת מפלדה מגולוונת + לוח שלט בעובי 3 מ"מ לפי מפרט בעמ' 8.
 2. רגלים מפרופיל ריבועי 6/6 ס"מ, מבוטנות לקרקע, גובה משתנה בהתאם למיקום ההצבה של השלט. צביעת הפרופיל לאחר ריתוכים וגיליון!
 3. פרט סגירה עליון לפרופילים ממתכת 7/7/3 ס"מ.
 4. צביעת הלוח משני הצדדים.
 5. בשל הסמיכות לים יש לבצע בסיס דו רכיבי וצבע דו רכיבי לכל חלקי השילוט.

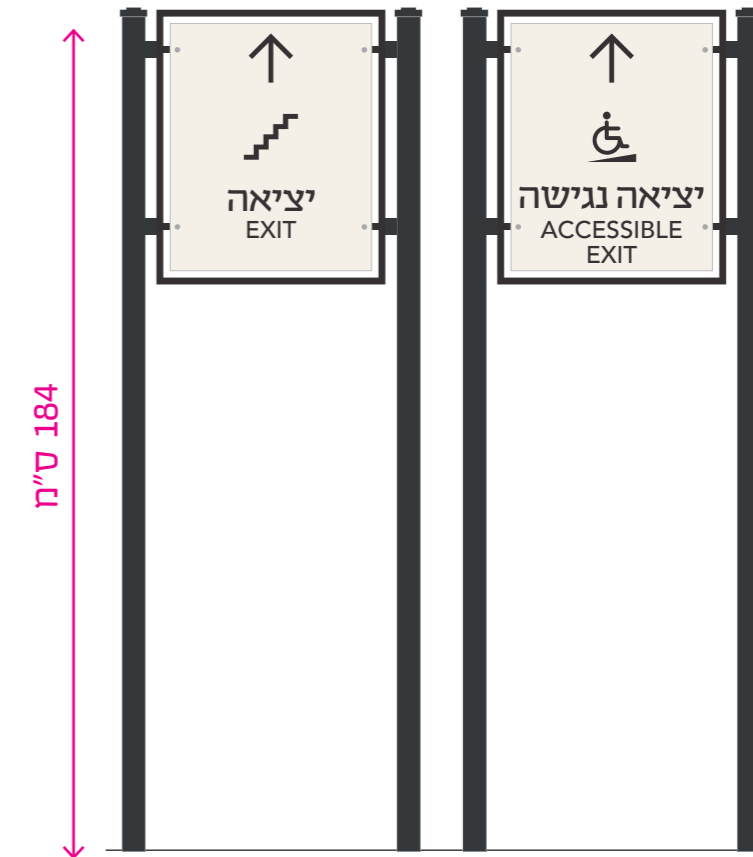

תמונה להמחשה בלבד



חתך - אמצע:

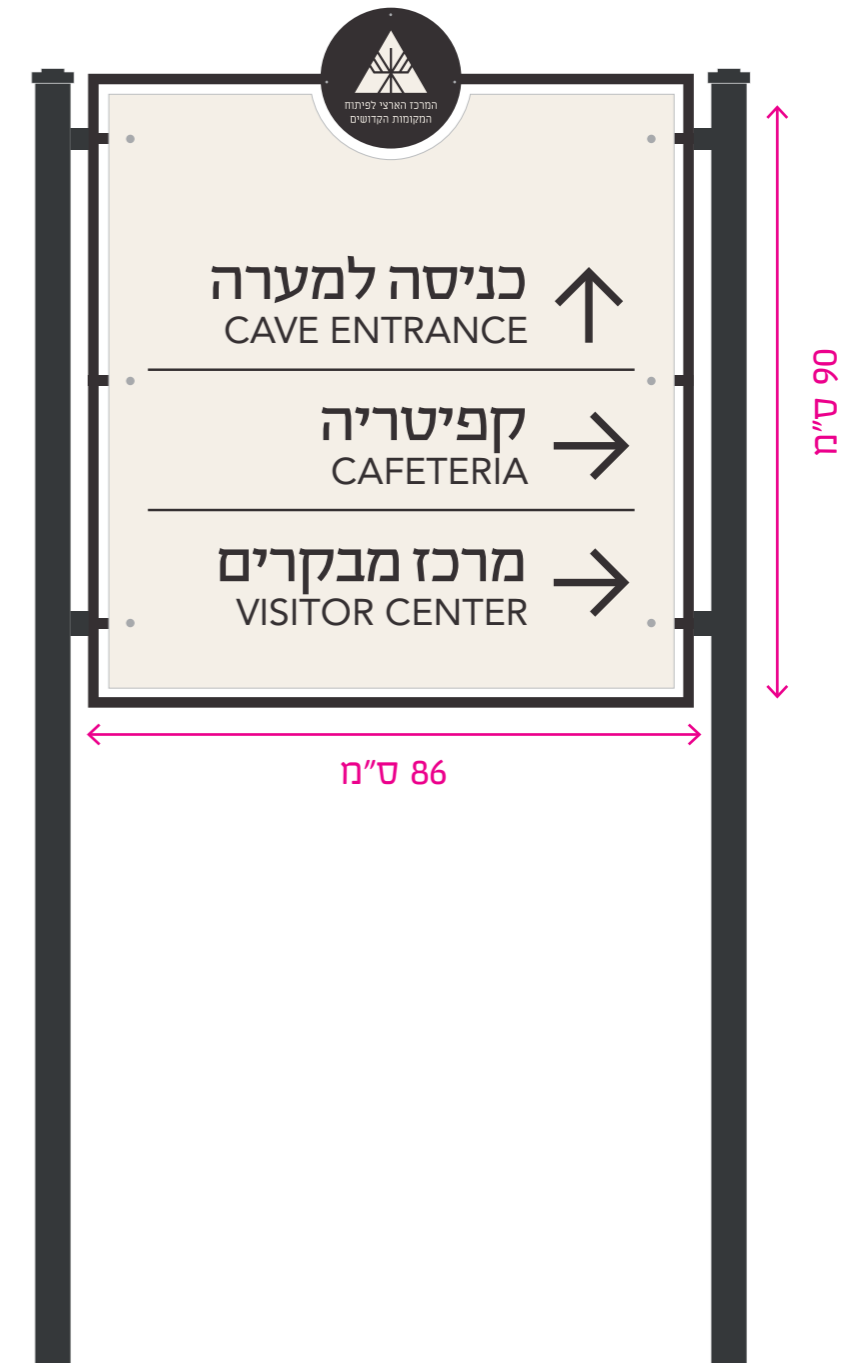
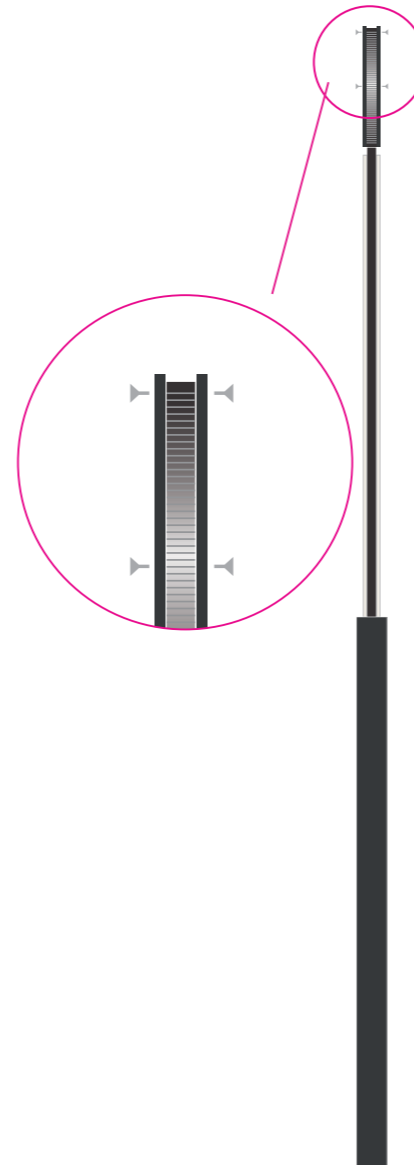

הכוונה צמוד קיר | DW | □

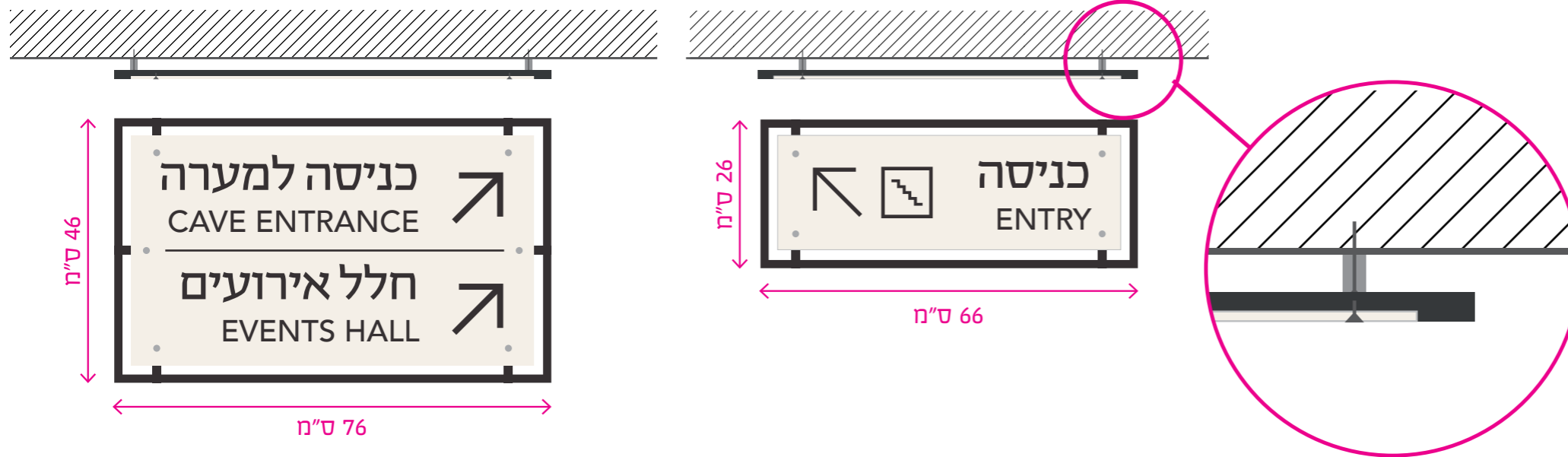

מפרט:

1. מסגרת מרותכת מפלדה מגלוונת. (פרופיל ריבועי 15X15 מ"מ), עם חיבור לקיר אבנים, צבועה באבקה אלקטרוסטטית בגימור מגורען בגוון ראל 8019. צביעת הפרופיל לאחר ריתוכים וגילון!
2. גוף השלט מלוח אלומיניום 5 מ"מ צבוע בתנור ראל 9010 מחובר עם ברגים לתושבות במסגרת. **ראה מפרט מלא בעמוד 8.**
3. גרפיקה בהדפס משי אפוקסי/הדפסה דיגיטלית וציפוי לכה אפוקסית.
4. בשל הסמיכות לים יש לבצע בסיס דו רכיבי וצבע דו רכיבי לכל חלקי השילוט.

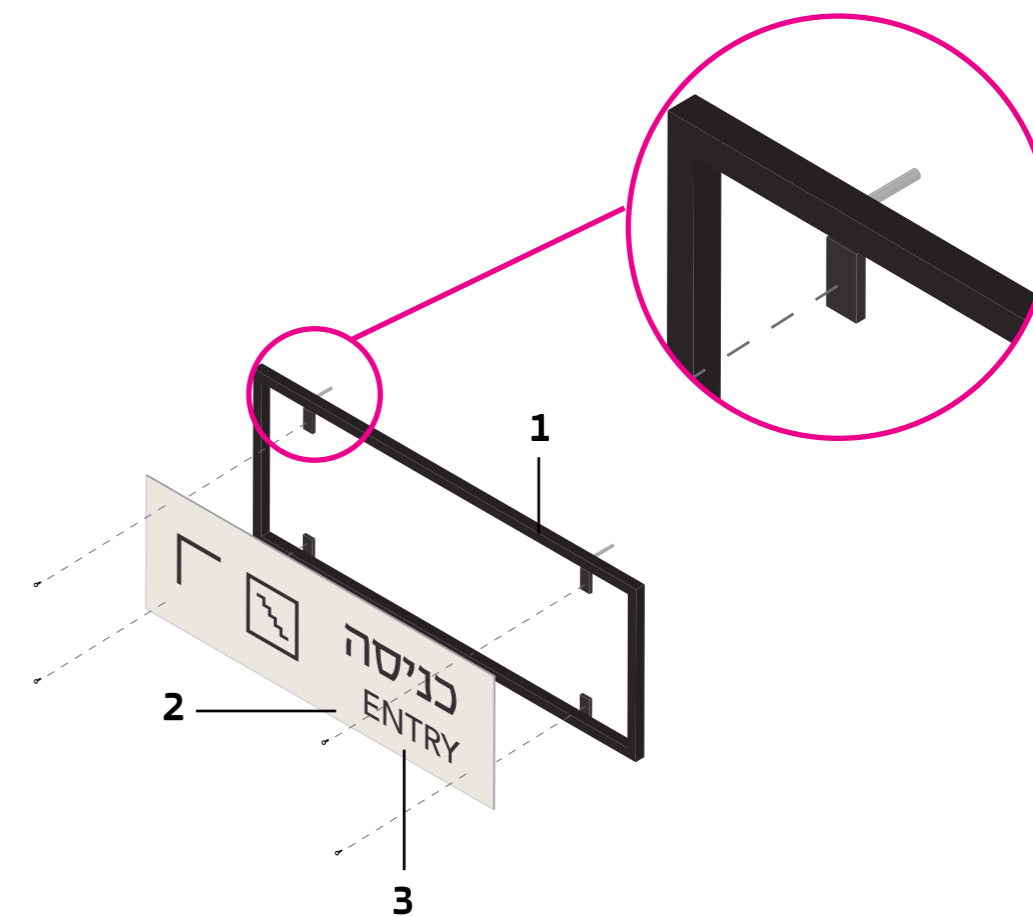
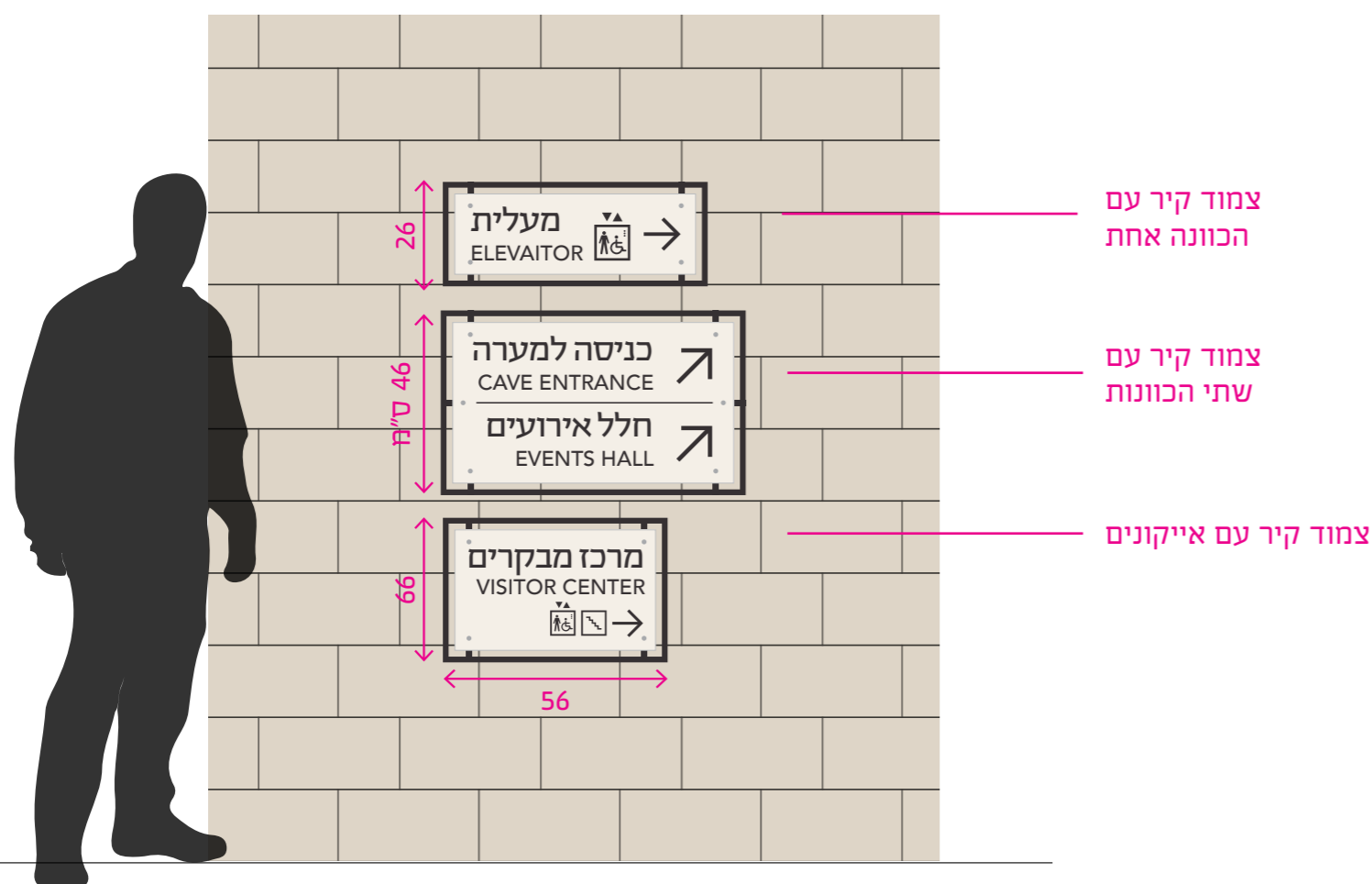



מפרט:

1. 2 לוחות אלומיניום 5 מ"מ צבועים בתנור בראל 9010.
2. גרפיקה בהדפס משי/דיגיטלי אפוקסי.
3. מחבר מורכב מ-לוח אלומיניום 6 מ"מ מרותכים למסגרת 1.5*1.5 ס"מ, צבועים באבקה בגוון ראל 8019.
4. צביעת הפרופיל לאחר ריתוכים וגיליון!
חיבור השלט לקיר ע"י ברגים קוניים צבועים בגוון השלט.
5. בשל הסמיכות לים יש לבצע בסיס דו רכיבי וצבע דו רכיבי לכל חלקי השילוט.

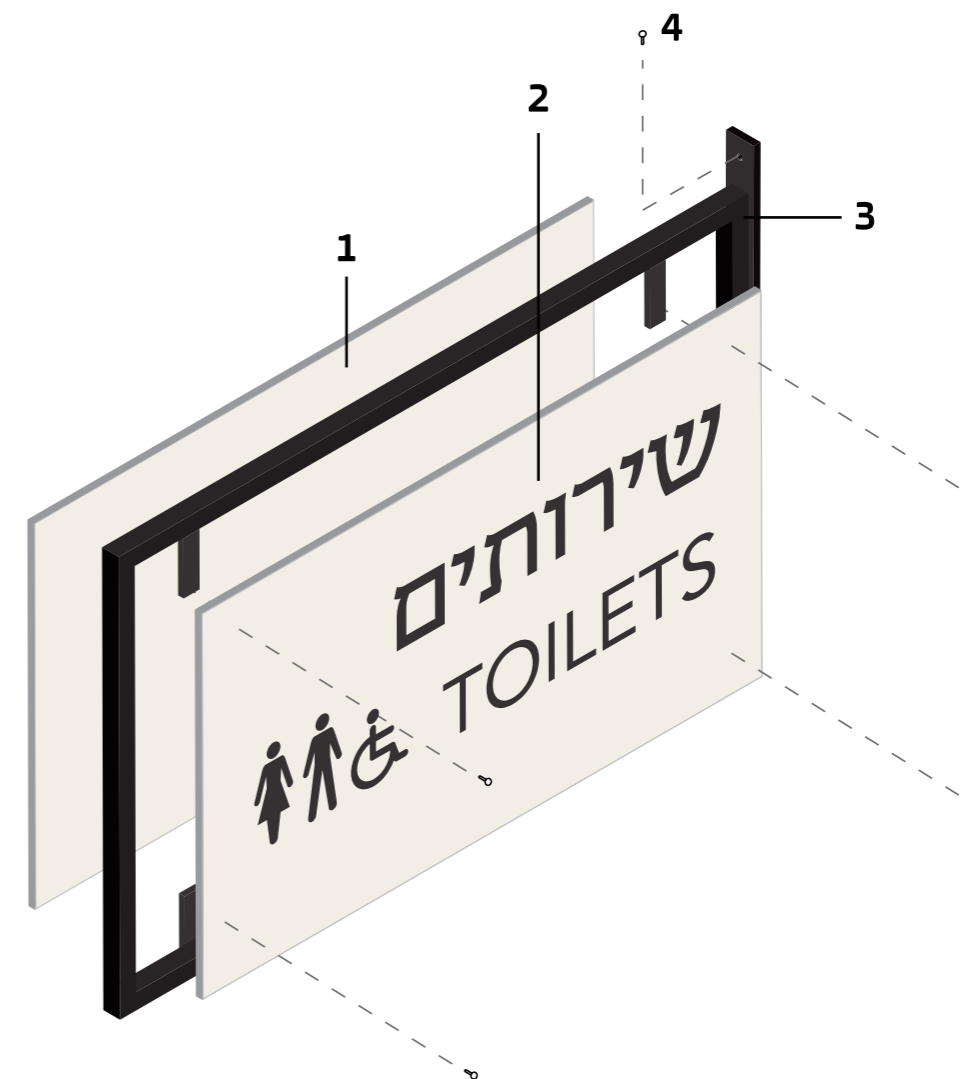
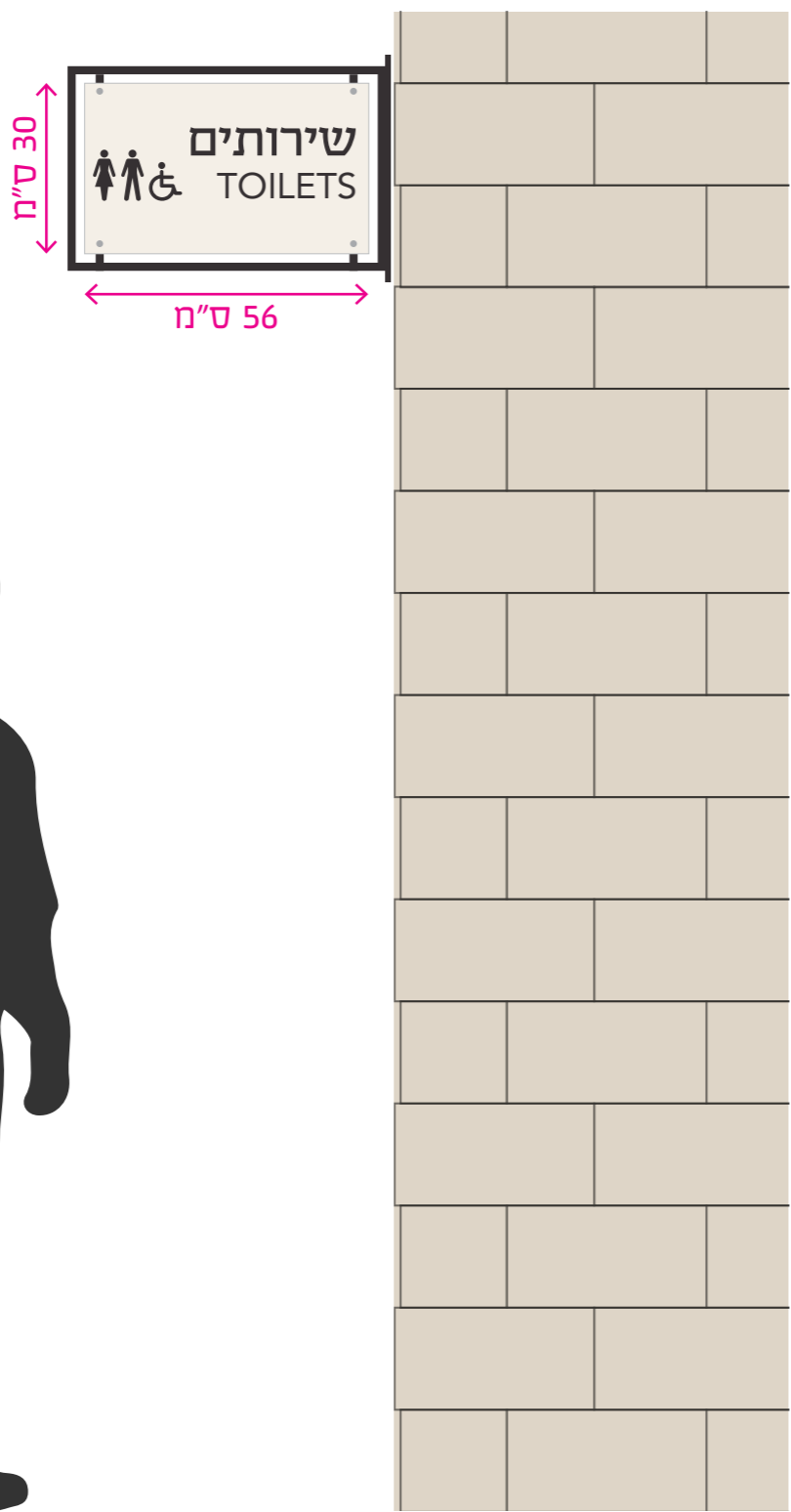



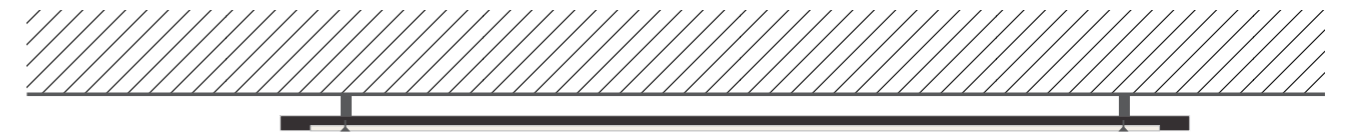

מפרט:

- לפי מפרט שלט צמוד קיר בעמוד 14 +
- 1. פלטת pvc פולטת אור, 2 מ"מ.
- 2. מדבקת 3M בחיתוך של הגרפיקה.
- 3. גרפיקה בהדפס משי אפוקסי/הדפסה דיגיטלית וציפוי לכה אפוקסית.
- 4. בשל הסמיכות לים יש לבצע בסיס דו רכיבי וצבע דו רכיבי לכל חלקי השילוט.





המחשה

מס' קומה מול מעלית | FN | 

הכוונה צמוד קורה | DO | 



DO 

FN 





מפרט:

- 1. מסגרת ואונמנט לפי מפרט בעמ' 9
- 2. לפי מפרט שלט טוטם בעמ' 12
- 3. לפי מפרט שלט צמוד קיר בעמ' 14

שלט מידע על קיר | ISW |

שלט מידע על רגליים | IS |

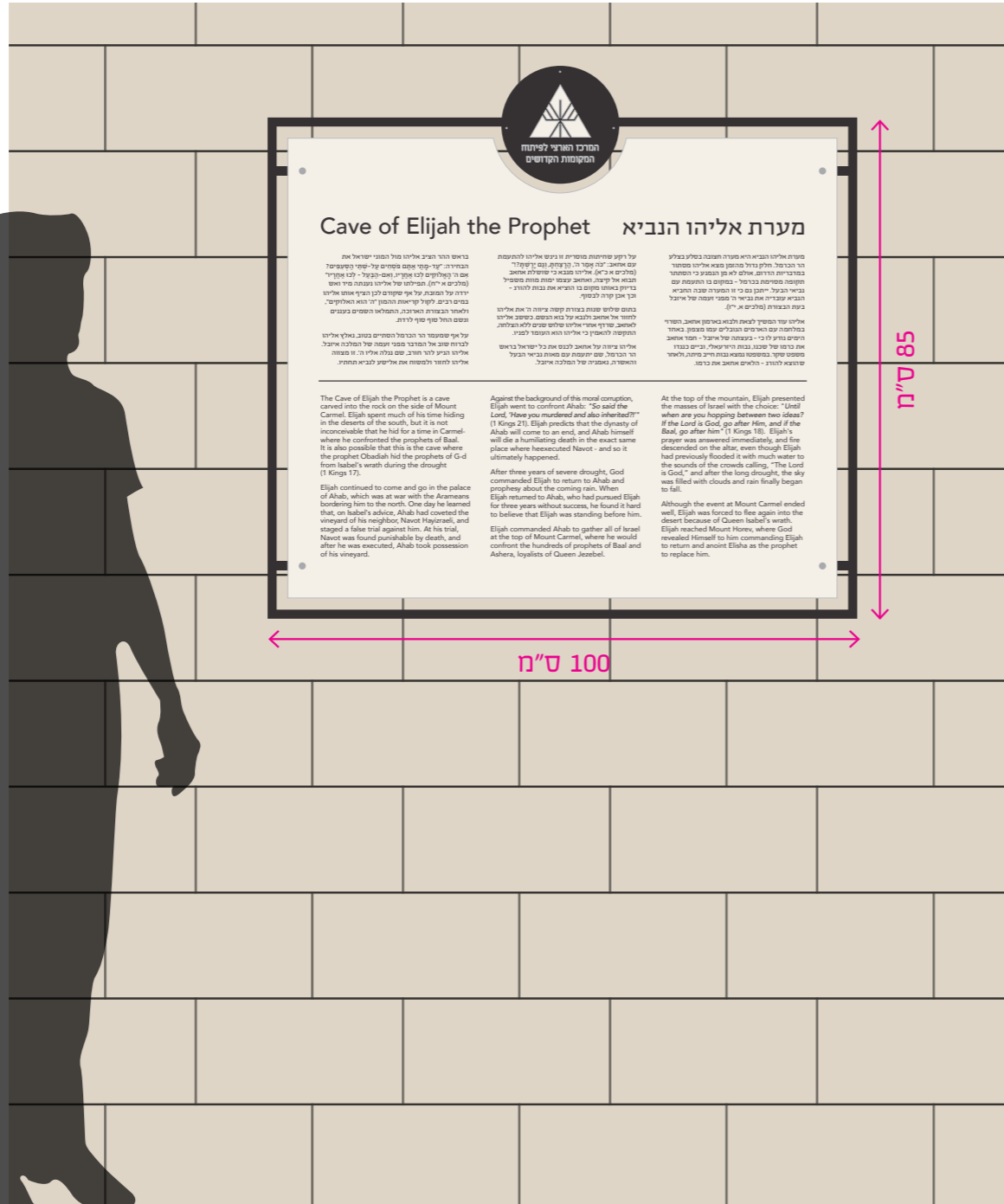

* התוכן על שלט הטוטם משתנה בהתאם למיקום.
(פעם אחת אודות אליהו הנביא ופעם שניה אודות מערת אליהו הנביא)





Cave of Elijah the Prophet מערת אליהו הנביא

בראש ההר הציב אליהו מול המוני ישראל את הבחירה: "עד-מתי אָתֶם פֹּסְחִים על-שְׁתֵי הַסַּעֲפִים? אִם ה' הָאֱלֹהִים לְכֹן אֶחָדְכֶם, וְאִם-הַבַּעַל - לְכֹן אֶחָדְכֶם" (מלכים א' י"ח). תפילתו של אליהו נענתה מיד ואש ירדה על המזבח, על אף שקודם לכן הציף אותו אליהו במים רבים. לקול קריאות ההמון "ה' הוא האלוהים", ולאחר הבצורת הארוכה, התמלאו השמים בעננים וגשם החל סוף סוף לרדת.

על אף שמעמד הר הכרמל הסתיים בטוב, נאלץ אליהו לברוח שוב אל המדבר מפני זעמה של המלכה איזבל. אליהו הגיע להר חורב, שם נגלה אליו ה'. זו מצווה אליהו לחזור ולמשוח את אלישע לנביא תחתיו.

על רקע שחיתות מוסרית זו ניגש אליהו להתעמת עם אחאב: "כֹּה אָמַר ה', הֲרַצְחָתָּ, וְגַם יָרַשְׁתָּ?" (מלכים א' כ"א). אליהו מנבא כי שושלת אחאב תבוא אל קיצה, ואחאב עצמו ימות מוות משפיל בדיוק באותו מקום בו הוציא את נבות להורג - וכך אכן קרה לבסוף.

בתום שלוש שנות בצורת קשה ציווה ה' את אליהו לחזור אל אחאב ולנבא על בוא הגשם. כששב אליהו לאחאב, שרדף אחרי אליהו שלוש שנים ללא הצלחה, התקשה להאמין כי אליהו הוא העומד לפניו.

אליהו ציווה על אחאב לכנס את כל ישראל בראש הר הכרמל, שם יתעמת עם מאות נביאי הבעל והאשרה, נאמניה של המלכה איזבל.

מערת אליהו הנביא היא מערה חצובה בסלע בצלע הר הכרמל. חלק גדול מהזמן מצא אליהו מסתור במדבריות הדרום, אולם לא מן הנמנע כי הסתתר תקופה מסוימת בכרמל - במקום בו התעמת עם נביאי הבעל. ייתכן גם כי זו המערה שבה החביא הנביא עובדיה את נביאי ה' מפני זעמה של איזבל בעת הבצורת (מלכים א' י"ז).

אליהו עוד המשיך לצאת ולכובא בארמון אחאב, השרוי במלחמה עם הארמים הגובלים עמו מצפון. באחד הימים נודע לו כי - בעצתה של איזבל - חמד אחאב את כרמו של שכנו, נבות הירזעאלי, וביים כנגדו משפט שקר. במשפטו נמצא נבות חייב מיתה, ולאחר שהוצא להורג - הלאים אחאב את כרמו.

The Cave of Elijah the Prophet is a cave carved into the rock on the side of Mount Carmel. Elijah spent much of his time hiding in the deserts of the south, but it is not inconceivable that he hid for a time in Carmel-where he confronted the prophets of Baal. It is also possible that this is the cave where the prophet Obadiah hid the prophets of G-d from Isabel's wrath during the drought (1 Kings 17).

Elijah continued to come and go in the palace of Ahab, which was at war with the Arameans bordering him to the north. One day he learned that, on Isabel's advice, Ahab had coveted the vineyard of his neighbor, Navot Hayizraeli, and staged a false trial against him. At his trial, Navot was found punishable by death, and after he was executed, Ahab took possession of his vineyard.

Against the background of this moral corruption, Elijah went to confront Ahab: "So said the Lord, 'Have you murdered and also inherited?'" (1 Kings 21). Elijah predicts that the dynasty of Ahab will come to an end, and Ahab himself will die a humiliating death in the exact same place where he executed Navot - and so it ultimately happened.

After three years of severe drought, God commanded Elijah to return to Ahab and prophesy about the coming rain. When Elijah returned to Ahab, who had pursued Elijah for three years without success, he found it hard to believe that Elijah was standing before him.

Elijah commanded Ahab to gather all of Israel at the top of Mount Carmel, where he would confront the hundreds of prophets of Baal and Ashera, loyalists of Queen Jezebel.

At the top of the mountain, Elijah presented the masses of Israel with the choice: "Until when are you hopping between two ideas? If the Lord is God, go after Him, and if the Baal, go after him" (1 Kings 18). Elijah's prayer was answered immediately, and fire descended on the altar, even though Elijah had previously flooded it with much water to the sounds of the crowds calling, "The Lord is God," and after the long drought, the sky was filled with clouds and rain finally began to fall.

Although the event at Mount Carmel ended well, Elijah was forced to flee again into the desert because of Queen Isabel's wrath. Elijah reached Mount Horev, where God revealed Himself to him commanding Elijah to return and anoint Elisha as the prophet to replace him.

Elijah the Prophet

בסיום שליחותו של אליהו הנביא התלווה אליו אלישע. אליהו בקע את הירדן לשניים והם עברו לגדה המזרחית, ובעודם הולכים ומדברים, "והנה רֶכֶב-אֵשׁ וְסוּסֵי אֵשׁ וַיִּפְרְדוּ בֵּין שְׁנֵיהֶם, וַיַּעַל אֱלִיָּהוּ בְּסַעֲרָה הַשָּׁמַיִם" (מלכים ב' ב'). אלישע התקשה להיפרד ממורו ורבו וצעק: "אָבִי, רֶכֶב יִשְׂרָאֵל וּפָרְשָׁיו". מפטוקים אלו עולה כי אליהו לא מת כאחד האדם, וזהו המקור למסורות הרבות לכך שהוא שב ומוסיף להתגלות בעולמו זה בהזדמנויות שונות.

לאליהו הנביא התייחד מקום של כבוד במסורת היהודית. בתלמוד אנו מוצאים את אליהו כשליח בין שמים לארץ, ובמרוצת הדורות הופכת להיות גם מקור להידושי תורה נשגבים המתגלים לצדיקי הדור. לצד זה התגלותו של אליהו קיימת בכל ברית מילה ובכל שולחן ליל סדר בפסח, עד כדי כך שהמנהג הוא למוזג כוס יין חמישית בליל הסדר שנקראת "כוס של אליהו הנביא", ולהציב כסא עבורו בברית המילה - "כסא של אליהו הנביא".

Elijah was the prophet of the Kingdom of Israel during the First Temple period. He ascended to heaven in a whirlwind and will be the harbinger of the last redemption.

The prophet Elijah was active in Samaria, the capital of the Kingdom of Israel, at the court of King Ahab and his son Achaziah, in the 9th century BCE. Elijah's origin was from the priestly tribe. As a prophet, he was known for being zealous and uncompromising. His image - "He was a hairy man, with a leather belt girded around his waist" - became legendary, and Elijah is immortalized in thousands of midrashim, liturgical poems, and stories.

Elijah the prophet has a place of honor in Jewish tradition. In the Talmud, we find Elijah as an emissary between heaven and earth, and over the generations, he also becomes a source of sublime Torah innovations revealed to the righteous of the generation. At the same time, Elijah exists in every circumcision and Passover Seder table, so much so that there is a custom is to pour a fifth glass of wine at the Seder called "Elijah's cup," and to place a chair for him at circumcisions - "the chair of Elijah the prophet."

אליהו הנביא

אליהו, נביא ממלכת ישראל בזמן בית המקדש הראשון, עלה בסערה השמימה, ויהיה מבשר הגאולה האחרונה.

אליהו הנביא פעל בשומרון. בירתה של ממלכת ישראל, בחצרם של המלך אחאב ובנו אחזיה - במאה ה-9 לפני הספירה. מוצאו ושבתו של אליהו משבת הכהונה. כנביא נודע בדרכו הקנאית והבלתי מתפשרת. דמותו - "איש בצל שער, ואזור עור אזור בַּמִּתְנִי" - הייתה לאגדה, והיא מונצחת באלפי מדרשים, פיוטים וסיפורי צדיקים בדבר "גילוי אליהו".

At the end of Elijah's mission, Elisha accompanied him. Elijah split the Jordan in two and they moved to the east bank, and as they were walking, "and behold a fiery chariot and fiery horses, and they separated them both. And Elijah ascended to heaven in a whirlwind" (2 Kings 2). Elisha found it difficult to say goodbye to his teacher and shouted: "My father! My father! The chariots of Israel and their riders!" These verses indicate that Elijah did not die as a regular person, and this is the source of the many traditions that he continues to reappear in this world on various occasions.



שלט חדר / משרד | RN | ●

מפרט:

1. חיבור סמוי באמצעות פינים לקיר אבנים
2. בשל הסמיכות לים יש לבצע בסיס דו רכיבי וצבע דו רכיבי לכל חלקי השילוט.

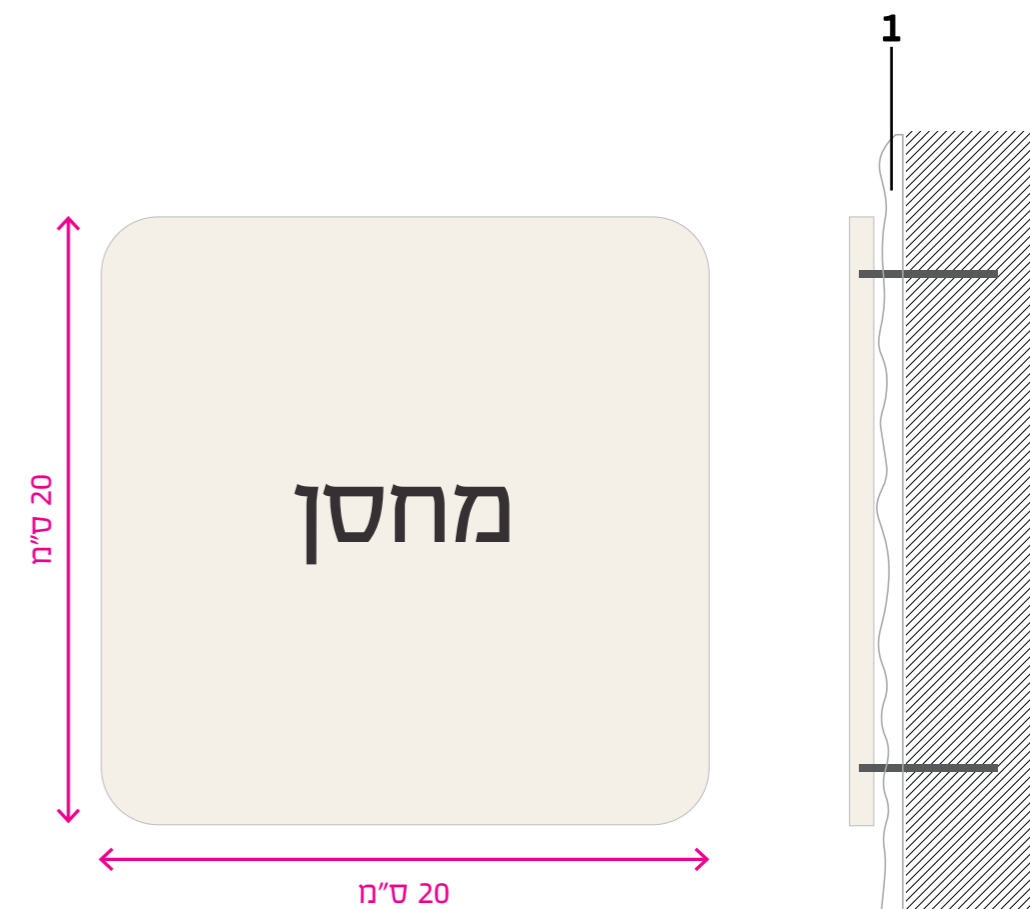
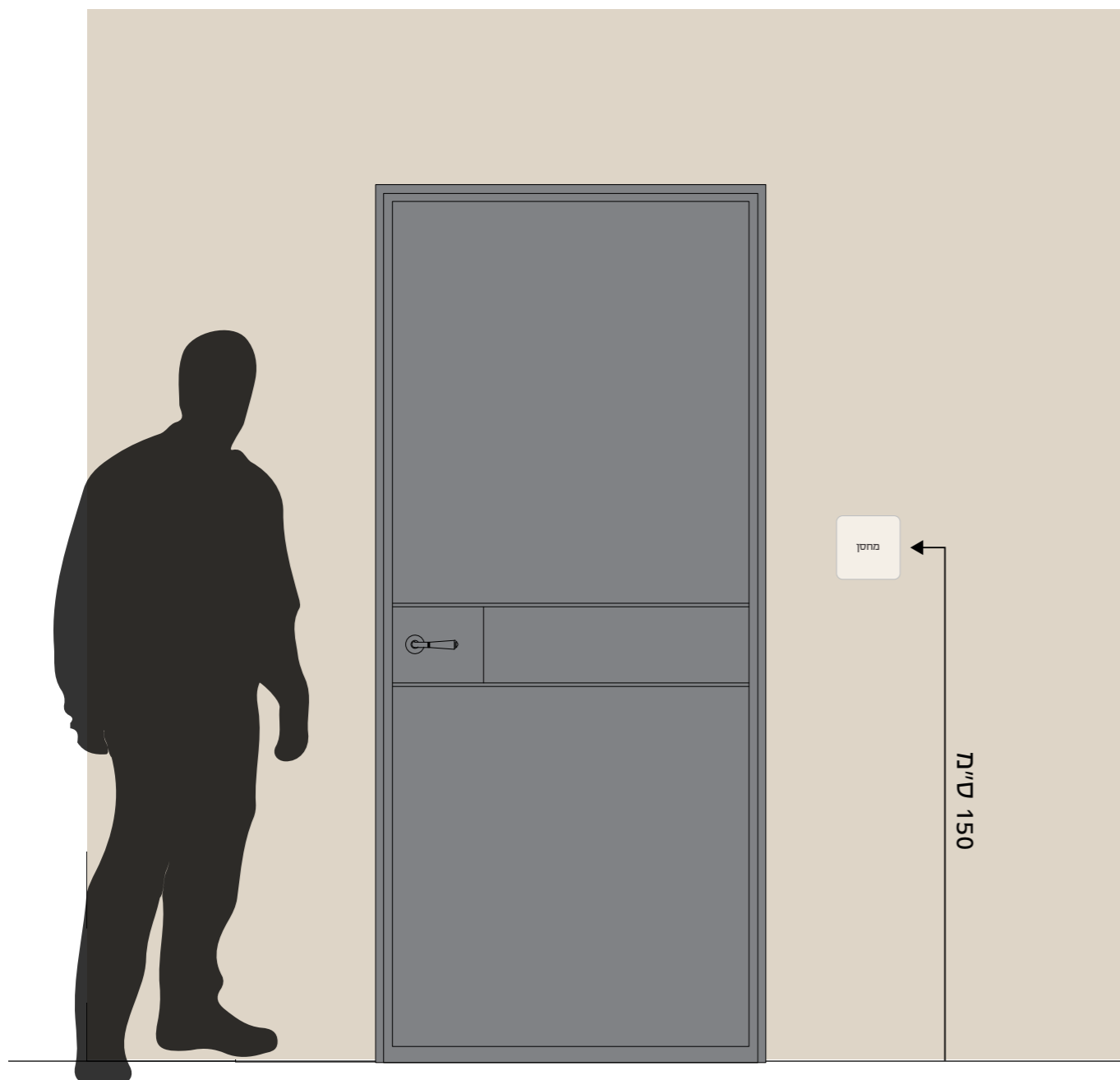

מס' קומה מישושי בדופן מעליות | EBN |

מפרט:

1. מספר קומה מישושי במעליות, משני הדפנות של כל מעלית.
2. לוחיות לוקובונד 3 מ"מ צבועים בתנור עם הדפסה דיגיטלית מישושית של מספר הקומה.
3. חיבור בהדבקה

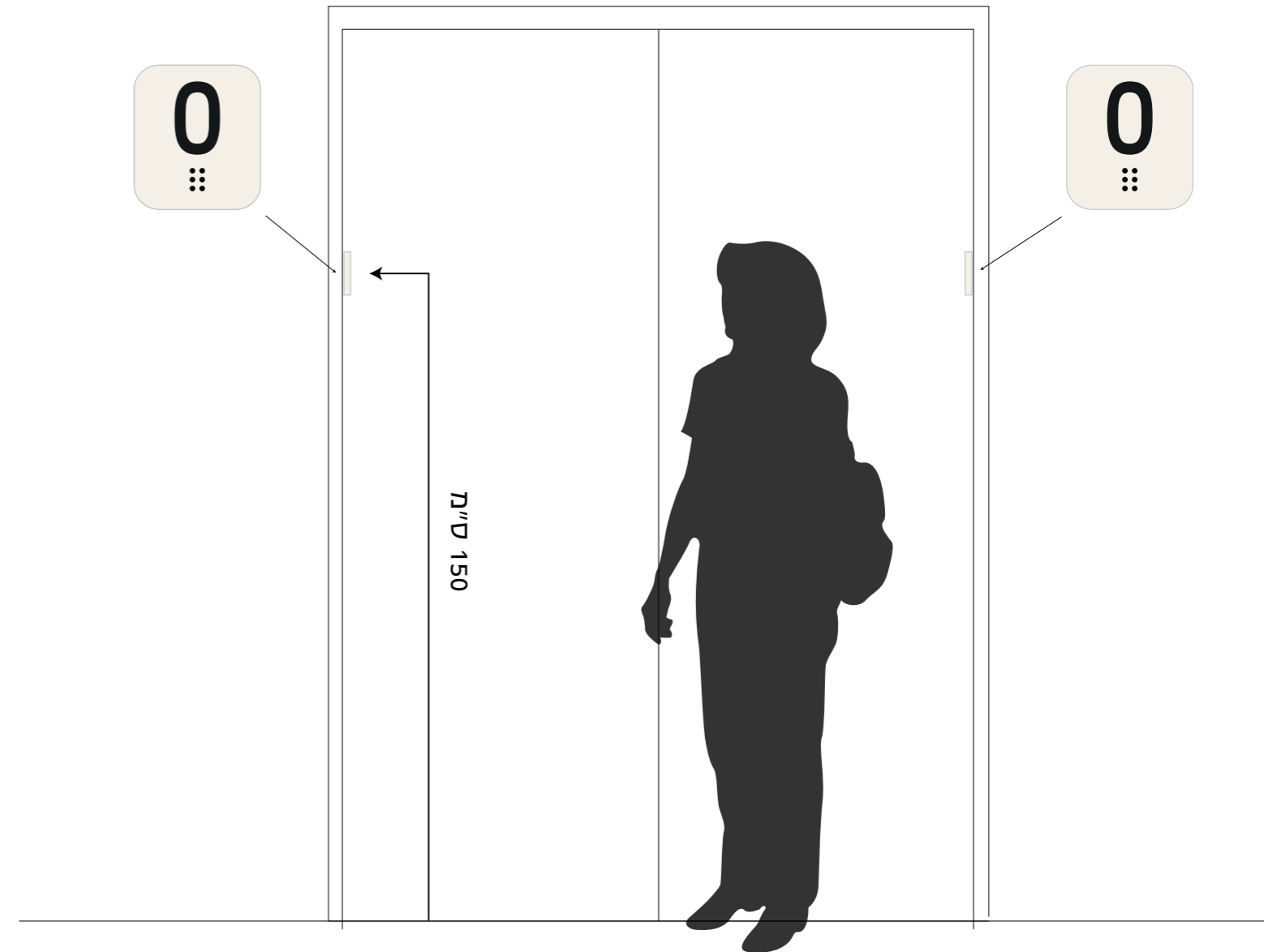
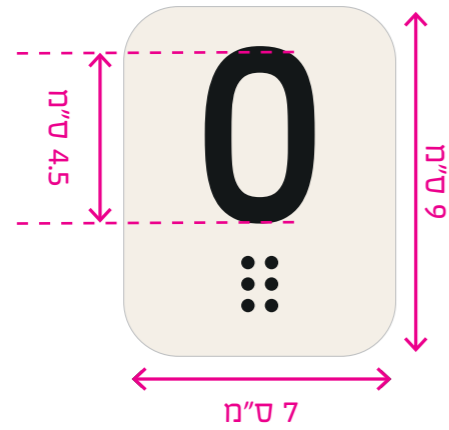

שירותים | wc | ▲

מפרט:

1. אלומיניום 5 מ"מ צבוע בתנור בצבע קרם.
2. דמות בהדפסה מישושית/ אלומיניום 2 מ"מ צבוע בתנור ומודבק.
3. כיתוב בהדפסה דיגיטלית.
4. חיבור סמוי באמצעות פינים לקיר אבנים.
5. בשל הסמיכות לים יש לבצע בסיס דו רכיבי וצבע דו חלקי השילוט.

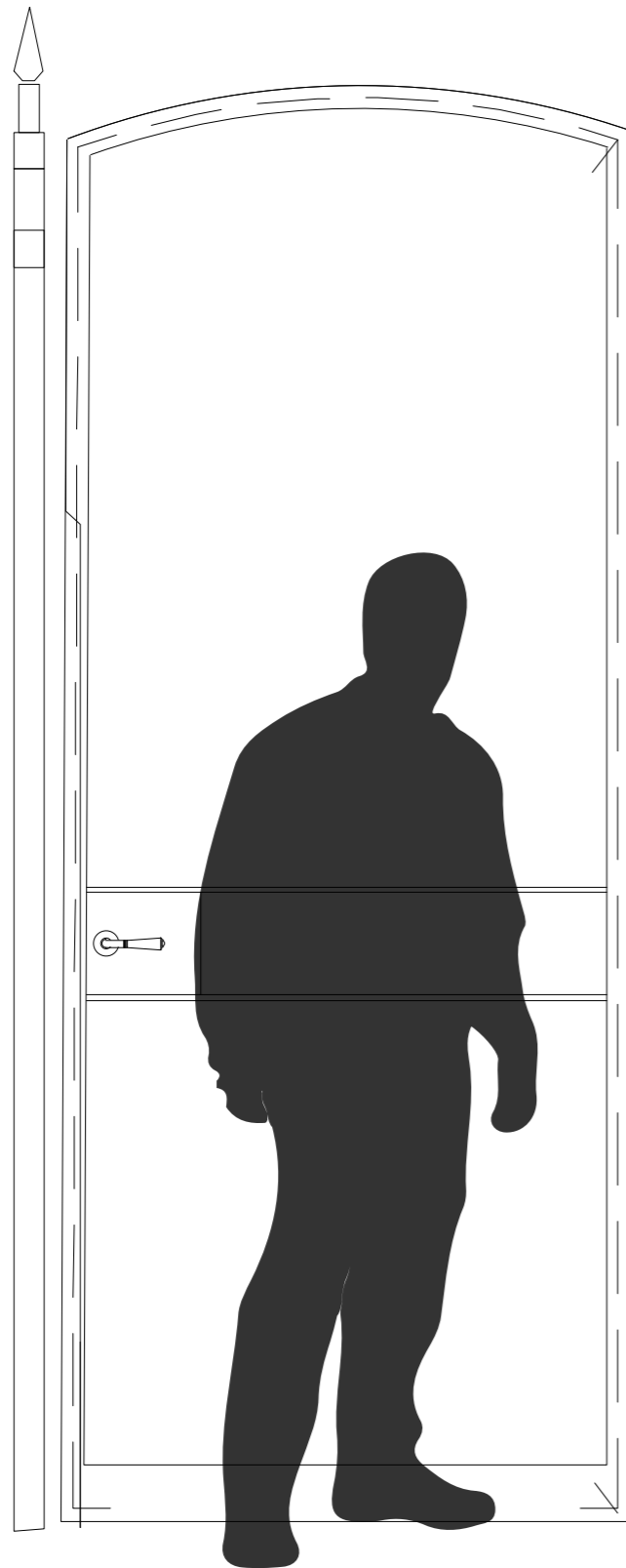

150 ס"מ

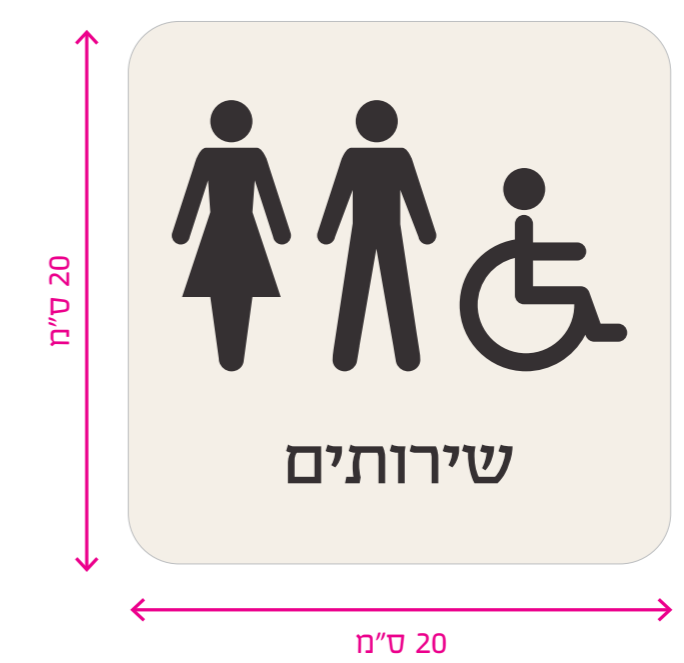
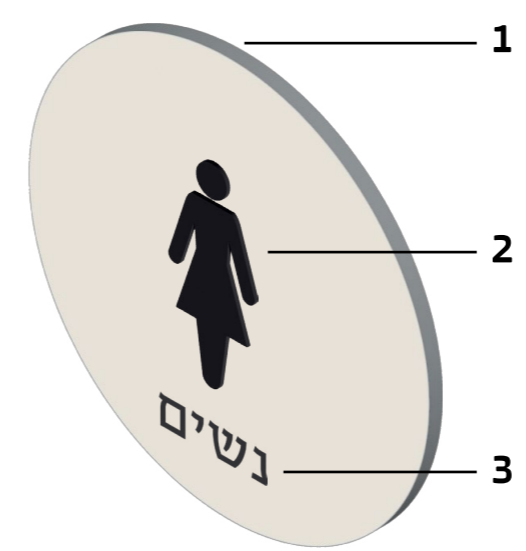

מסמך ב' - הסכם

בס"ד

ה ס כ ם

אשר נערך ונחתם ביום _____ לחודש _____ שנת 2023

בין:

המרכז הארצי לפיתוח המקומות הקדושים ע"ר 580151637
 רח' כנפי נשרים 68 ירושלים
 (להלן: "המזמין")

מצד אחד

לבין

_____ ח.פ.
 אשר כתובתה לצרכי הסכם זה הינה

על ידי _____ ת.ז.
 המוסמך לחתום בשמה ומטעמה
 (להלן - "הספק")

מצד שני

הואיל

והמזמין מנהל אתרים קדושים ליהודים בישראל;

והואיל

והמזמין מעוניין לקבל מהספק שירותים מקצועיים בתחום **עבודות ייצור, אספקה והתקנת שילוט באתרי המקומות הקדושים** (להלן: "השירותים" או "העבודות");

והואיל

וברצון המזמין שהפרויקט יבוצע ברמה גבוהה ביותר;

והואיל

וברצון הספק לבצע את כל העבודות בהתאם למפורט בהסכם זה על נספחיו ובהתאם להורות המכרז;

והואיל

והספק מצהיר כי הינו בעל הכישורים, המיומנות, הידע המקצועי, הטכני הארגוני והפיננסי וברשותו כח האדם והאמצעים הדרושים לצורך ביצוע התחייבויותיו על פי הסכם זה ברמה המקצועית הגבוהה ביותר;

והואיל:

והספק מצהיר כי יש לו הידע, הניסיון, הציוד, הכישורים, היכולת וכח האדם הדרושים לביצוע העבודות כהגדרתם להלן, וכי ידועים לו כל הנתונים העובדתיים, המשפטיים, הכלכליים, המקצועיים והטכניים הנוגעים לביצוע העבודות והבין את המורכבות הנדרשת ומתחייב להעמיד את מלוא כח האדם המקצועי הנדרש והציע למזמין לבצע את העבודות כהגדרתן להלן לאחר שהגיש את הצעתו למכרז אשר מהווה חלק בלתי נפרד מהסכם זה;

והואיל

והספק מעוניין ליתן את שירותיו כאמור למזמין ולבצע את העבודות עבורו;

והואיל

והמזמין מעוניין לשכור את שירותיו של הספק לביצוע העבודות כמפורט להלן בהסכם זה;

והואיל

והצדדים חפצים להסדיר את יחסיהם אהדדי;

לפיכך הוסכם, הותנה והוצהר על ידי הצדדים כדלקמן:1. **כללי**

- 1.1 המבוא והנספחים להסכם זה הינם חלק בלתי נפרד הימנו ובחזקת תנאיו.
- 1.2 בהסכם זה יהיו למונחים הבאים הפרושים שלצידם, אלא אם כן משתמעת ברור כוונה אחרת.

חתימה וחותמת של המציע: _____

"המזמין" - המזמין או בא כוחו.

"האתר" – אתרי המקומות הקדושים שבניהול המזמינה.

"העבודות" או "השירותים" – עבודות לביצוע ייצור, אספקה והתקנה של שילוט כמפורט במסמכי ההזמנה למכרז, במפרט הטכני ובנספח ב' להסכם זה.

"הספק" – לרבות כל מי מטעמו וכל עובדיו.

2. המזמין מוסר בזה לספק את ביצוע העבודות והספק מקבל על עצמו לבצע את העבודות במלואן ובמועדן בהתאם להוראות הסכם זה ונספחיו.

3. **מסמכי ההסכם**

המסמכים דלהלן, חתומים ע"י הצדדים, מהווים חלק עיקרי ובלתי נפרד מן ההסכם:

- נספח א' – מסמכי המכרז על נספחיהם (מסמך א').
- נספח ב' – תכולת העבודה
- נספח ג' - ההצעה כספית
- נספח ד' - תצהיר שמירה על סודיות והימנעות מניגוד עניינים
- נספח ה' – הצהרה על היעדר תביעות
- נספח ו' - נספח ביטוח
- נספח ז' – אישור קיום ביטוח
- נספח ח' - נוסח ערבות ביצוע

4. **הצהרות והתחייבויות הספק**

הספק מצהיר ומתחייב בזאת כדלקמן:

- 4.1 כי הוא עיין בהסכם על נספחיו, וכי חתם על הסכם זה לאחר שנמסרו לו מלוא ההבהרות לשביעות רצונו בכל הקשור לתנאי ההסכם, לעבודות והמשתמע מהן ומביצוען.
- 4.2 כי הוא מנהל פנקסי חשבונות ורישומים שעליו לנהלם על פי כל דין לרבות פקודת מס הכנסה, התקנות, הצווים והכללים שהוצאו מכוחה, ועל פי חוק מס ערך מוסף, התקנות הצווים והכללים שהוצאו מכוחו והוא נוהג לדווח לפקיד השומה על הכנסותיו ולדווח למנהל מס ערך מוסף על עסקאותיו וכי בידיו כל האישורים והרישיונות הנדרשים התקפים בהתאם להוראות כל דין, לרבות המסמכים והאישורים התקפים מאת הרשויות המוסמכות לביצוע השירותים עבור המזמין על פי הוראות הסכם זה. הספק מתחייב להציגם לחברה בכל עת שיידרך לכך.
- 4.3 כי ביכולתו לעמוד במכלול התחייבויותיו עפ"י הסכם זה, לרבות ביצוע העבודות במלואן, במועדן וברמה ואיכות מעולות וכי יש לו את הידע המקצועי, המומחיות, הכישורים וכח האדם המקצועי הנדרש לביצוע העבודות ברמה הגבוהה ביותר, באחריות, בנאמנות, במקצועיות וביעילות ולשביעות רצון המזמין.
- 4.4 כי הוא ביקר באתר ובסביבתו וביצע את כל הבדיקות המקדמיות הדרושות לשם ביצוע העבודות.
- 4.5 כי הוא ימלא אחר ההוראות אשר תינתנה לו מעת לעת על ידי המזמין ו/או מי מטעמו בין שהן כלולות בחוזה ובין שאינן כלולות בחוזה, לרבות הוראות בדבר אופן ביצוע הבקרה ואופן הגשת הדו"חות על ידו.
- 4.6 כמו כן מובהר בזאת כי העבודות כוללות את כל העבודות המפורטות בהסכם זה על כל נספחיו, וכן כל עבודה אחרת גם אם לא פורטה במפורש ואשר קשורה באופן ישיר או עקיף לביצוע העבודות על

ידי הספק במלואן, במועדן וברמה ואיכות מעולות, לרבות, ומבלי לגרוע מכלליות האמור לעיל, כח האדם, הציוד, אמצעי שהיה ולינה, תשלום עבור שעות נוספות, תעריפי עבודת בקרה בשעות הלילה וכו' הנדרשים לביצוע העבודות כאמור, ובכלל זה כל הוצאה ו/או עלות ו/או תשלום ו/או מס, על חשבונו ובאחריותו הבלעדית של הספק.

4.7 כי הוא הגיש את הצעתו במכרז לאחר שבחן ולמד בקפידה את מסמכי המכרז ואת כל הנתונים הדרושים לו לגיבוש הצעתו ולביצוע התחייבויותיו על פי ההסכם, הוא מבין ומכיר אותם והביא את כל האמור בחשבון בעת עריכת ההצעה מטעמו.

4.8 כי הוא קיבל את מלוא המסמכים, הנתונים וההסברים בקשר עם ביצוע העבודות וביצוע התחייבויותיו על פי הסכם זה, בדק ובחן את כל החוקים והתקנות החלים על ביצוע העבודות וכן כל גורם אחר העשוי להשפיע על ביצוע התחייבויותיו על פי הסכם זה. יודגש כי אין בהעמדת נתונים ומסמכים על ידי החברה כדי להטיל עליה אחריות כלשהי או כדי לשחרר את הספק מאחריותו על פי ההסכם או לגרוע ממנה. הספק מתחייב לבדוק באופן פוזיטיבי את נכונותם ושלמותם של הנתונים והמסמכים אשר יועברו לידיהו על פי הסכם זה, וליידע את החברה לגבי כל טעות או חוסר בהם.

4.9 כי נכון למועד חתימת הסכם זה, לא קיים כל איסור, הגבלה או מניעה, לרבות מכוח דין, חוזה או מסמכי הייסוד, לרבות כללים בדבר ניגודי עניינים, להתקשרות הספק בהסכם זה ולביצוע מלוא התחייבויותיו על פיו. כמו כן, אין כל התחייבות של הספק המנוגדת להתחייבויותיו על פי הסכם זה ואין בחתימתו על ההסכם או בביצוע התחייבויותיו על פיו משום הפרה של הסכם או התחייבות אחרות כלשהן של הספק, וכן כל דין. לא ננקטה נגד הספק - ולמיטב ידיעתו, גם לא עתידה להינקט נגדו - כל פעולה שמטרתה או תוצאתה האפשרית היא פירוק הספק, חיסול עסקיו, מחיקתו או תוצאה דומה אחרת.

4.10 כי הוא יספק את השירותים ויבצע את העבודות, ברציפות, באחריות, בזמינות גבוהה תוך הקדשת מלוא כח האדם המקצועי הנדרש לכך, בהתאם להוראות המכרז.

מובהר, כי נכונותן של הצהרות הספק בסעיף זה לעיל וביתר הסכם זה על כל חלקיו הן תנאי מהותי בהסכם זה. אי נכונות הצהרות אלו או חלקן, בין בעת חתימת הסכם זה ובין בכל מועד שלאחר מכן ייחשב כהפרה יסודית של הסכם זה מצד הספק. הספק מתחייב להודיע לחברה מיד על כל שינוי שיחול בתוקף הצהרותיו, לרבות על כל צו שניתן כנגדו והאוסר או מגביל את יכולתו ליתן את השירותים בהתאם להסכם זה.

5. טיב, איכות ועמידה בדרישות החוק

בביצוע העבודות מתחייב הספק:

5.1 לבצע את העבודות ברמה מעולה, בזהירות, במיומנות, בחריצות ובשקידה, לפי הוראות המזמין ו/או היועצים ו/או המנהל ולשביעות רצונו המלאה של המזמין, ולדאוג כי עובדיו ו/או כל הבא בשמו ו/או מטעמו יבצע אף הוא את העבודות כאמור.

5.2 להשיג על חשבונו כל אישור ו/או כל היתר ולעמוד בדרישת כל דין ו/או חיקוק ו/או תקן, לרבות פקודת הבטיחות בעבודה (נוסח חדש) תשי"ל-1970, החלים על העבודות ועל סוג השירותים הניתנים על ידו בהתאם להוראות הסכם זה.

5.3 הספק מתחייב לקיים בקפדנות אחר הוראות כל דין המתייחסות להעסקת עובדים לבצוע העבודות ולשמירת הבטיחות באתר, והינו מתחייב לשפות את המזמין בגין כל תביעה שתוגש נגדו בכל הנוגע לכך מיד לפי דרישתו של המזמין, לרבות שיפוי בגין הוצאותיו המשפטיות של המזמין.

5.4 לבצע את העבודות בהתאם למסמכי ההסכם, לרבות כל המפורט בנספח הטכני המצורף להסכם זה.

סעיף 5 לעיל על סעיפי המשנה שבו הינו מעיקרי ההסכם והפרתו ו/או הפרת הוראה מהוראותיו תהווה הפרה יסודית של ההסכם.

6. אחריות ונזיקין

חתימה וחתימת של המציע:

הספק יהא אחראי לכל נזק שהוא, בין לנזק גוף בין לנזק רכוש, ולכל נזק אחר שייגרם למזמין ו/או לכל צד שלישי ו/או לכל עובד, כתוצאה ממעשה או מחדל מצד הספק, הנובע בין במישרין ובין בעקיפין, מביצוע העבודות ו/או בקשר אליהן בין במהלך ביצוע העבודות ובין לאחר מכן, בין אם נגרם על ידו ובין אם נגרם על ידי עובדיו ו/או שלוחיו ו/או כל הנתון למרותו.

סעיף 7 לעיל הינו מעיקרי ההסכם והפרתו ו/או הפרת הוראה מהוראותיו, תהווה הפרה יסודית של ההסכם.

7. ביטוח

- (א) סעיפי הביטוח יהיו בהתאם לנספח הביטוח הרצי"ב כנספח ו' להסכם ואשר מהווה חלק בלתי נפרד מההסכם.
- (ב) הספק מתחייב לערוך את כל הביטוחים הנדרשים בהתאם לנספח ו' ולהמציא אישור על קיום הביטוחים, כאמור בנספח ז', בתוך 7 ימים ממועד קבלת צו התחלת עבודה.
- (ג) הביטוחים יהיו בתוקף בכל תקופת ביצוע העבודות ויוארכו על ידי הספק מעת לעת על פי דרישות המזמין וכאמור בנספח הביטוח – נספח ו'.

סעיף זה לעיל הינו מעיקרי ההסכם והפרתו ו/או הפרת הוראה מהוראותיו, תהווה הפרה יסודית של ההסכם.

8. תקופת ההסכם

- 8.1 תקופת הסכם זה הינה החל למשך 12 חודשים ממועד חתימתו על ידי המזמין.
- 8.2 למזמין שמורה האופציה להאריך את תקופת ההתקשרות עם הספק לפרק זמן של עד 4 תקופות נוספות בנות 12 חודשים כל אחת, או בכל תמהיל חודשים אחרי שימצא לנכון, מעבר לתקופת ההתקשרות הנקובה לעיל.
- 8.3 מוסכם כי היה ותופסק ההתקשרות בין הצדדים מכל סיבה שהיא, ידאג הספק להעמיד לרשות החברה בצורה מסודרת את כל התוכניות, המידע, המתודולוגיה, המסמכים, הדו"חות וכל שבידיו בקשר עם השירותים באופן ובדרך שיאפשרו לחברה להמשיך את השירותים ללא עיכוב. כל האמור יועבר לחברה או לצד שלישי עליו תורה החברה בלוח זמנים קצר ובצורה מסודרת, בהתאם להנחיות החברה ונהליה כפי שיהיו באותה עת, והכל מבלי שתהא לספק תביעה כספית או אחרת נוספת כלשהי כלפי החברה לקשר לכך.
- 8.4 מוסכם בזאת כי הספק לא יהא זכאי לתשלום כל שהוא עבור התייקרויות לרבות הפרשי הצמדה בגין פיגור ו/או עיכוב ו/או איחור בביצוע העבודות מעבר לתקופת הביצוע.
- 8.5 למרות כל האמור בהסכם זה מוסכם בזה במפורש כי המזמין יהא רשאי, בכל עת ומכל סיבה שהיא מבלי צורך לנמק ומבלי שהדבר יחשב להפרת הסכם זה ומבלי שלספק תהיה כל דרישה או טענה שהיא כלפי המזמין עקב כך והכל בהתאם לשיקול דעתו הבלעדי והמוחלט של המזמין, להביא הסכם זה כולו או מקצתו לידי גמר בהודעה מראש של 21 יום מראש. הסתיים או הופסק ההסכם, יהא הספק זכאי אך ורק לתמורה המגיעה לו בגין העבודות שביצע בפועל עד לאותו מועד בהתאם לאמור בסעיף 14.4 להלן ולספק לא תהיה כל דרישה או טענה כלפי המזמין הנובעת מסיום ההסכם.

9. התמורה

- 9.1 עבור ביצוע העבודות וקיום כל התחייבויותיו של הספק על פי הסכם זה במועדן ולשביעות רצונו המוחלטת של המזמין מתחייב המזמין לשלם לספק תמורה בהתאם להצעת המחיר המצ"ב **כמסמך ג'** להסכם זה, ובהתאם לעבודות שיבוצעו ידו בפועל, בהתאם להוראות המזמין (להלן - "**התמורה**").
- 9.2 מוסכם ומוצהר בזאת כי התמורה הינה סופית ומוחלטת והספק לא יהיה זכאי לכל תשלום שהוא מעבר לתמורה, לרבות הפרשי הצמדה. המזמין ישלם את מס הערך המוסף על התמורה, אם יידרש, במועד החוקי האחרון אשר בו על הספק להעביר סכומים אלה לשלטונות מע"מ.
- 9.3 למען הסר ספק מוצהר ומוסכם בזאת כי התמורה כוללת את כל העבודות המפורטות בנספחים להסכם זה, והספק לא יהא זכאי לקבל שום תמורה נוספת בגינתו, בכפוף להוראות הסכם זה.
- 9.4 למען הסר ספק יובהר כי לא ישולמו הפרשי הצמדה כלשהם.

9.5 התמורה תשולם לספק כדלקמן:

- 9.5.1 סך המהווה 20% מהתמורה, לאחר אישור כלל הדוגמאות (צבע, חומרים, אב טיפוס לרבות שופדרוינג ואישור קונסטרוקטור) על ידי המזמין ו/או מי מטעמו.
- 9.5.2 סך המהווה 50% מהתמורה לאחר ייצור כלל השלטים הנדרשים.
- 9.5.3 סך המהווה 30% מהתמורה (השלמה ליתרת התמורה), עם אישור המפקח מטעם המזמין על ביצוע התקנת כלל השלטים לשביעות רצון המזמין.
- 9.5.4 על גבי החשבון יש לציין את חודש השירות וכן ייכתב בו שם האתר בו בוצעו העבודות.
- 9.5.5 לכל תשלום יתווסף מע"מ בשיעורו כדין כנגד המצאת חשבונית מס כדין.
- 9.5.6 המזמין יבדוק את החשבון שיוגש על ידי הספק וישלמו בתנאי שוטף + 45 ימים.

סעיף 9 לעיל, על כל סעיפי המשנה שבו הינו מעיקרי ההסכם והפרתו ו/או הפרת הוראה מהוראותיו, תהווה הפרה יסודית של ההסכם.

10. חשבון סופי

לאחר סיום כל העבודות על פי הסכם זה, על כל שלביהן, ולאחר קבלת אישור בכתב מאת המפקח על השלמת ביצוע העבודות לשביעות רצונו, ימסור הספק למזמין הודעה על סיום העבודות.

מאותו חלק מהחשבון הסופי שיאושר על ידי המנהל ו/או מי שמונה על ידו כאמור, יופחתו כל תשלומי הביניים ששולמו לספק בהתאם לסעיף 9, וכן יופחת כל סכום אחר אשר שולם לספק עד אותה עת על חשבון התמורה, אם שולם, והיתרה בניכוי כל סכום המגיע למזמין מהספק לפי הסכם זה ו/או על פי כל דין, תשולם לספק ע"י המזמין כאמור לעיל, בתוספת דמי הניכוי דלעיל.

סילוקו של החשבון הסופי כאמור, יעשה רק לאחר שהספק ישלים את כל התחייבויותיו נשוא הסכם זה וימציא למזמין הצהרה בדבר חיסול כל תביעותיו של הספק כנגד המזמין בקשר לעבודות, בנוסח שיקבע על ידי המזמין.

סעיף 10 לעיל, הינו מעיקרי הסכם זה והפרתו ו/או הפרת הוראה מהוראותיו, תהווה הפרה יסודית של ההסכם.

11. בטחונותא. ערבות לתקופת הביצוע והבדק

- (1) להבטחת מילוי כל התחייבויות הספק לפי הוראות הסכם זה במלואן ובמועדן, ימציא הספק לפקודת המזמין, ערבות בנקאית, אוטונומית ובלתי מותנית בנוסח המצ"ב להסכם זה כחלק בלתי נפרד הימנו והמסומן נספח ו' (להלן: "הערבות").
- (2) סכום הערבות יהא בשיעור של 10% (עשרה אחוזים) מהתמורה הכוללת שתגיע לספק ביחס למכלול העבודות (וזאת מבלי לגרוע מזכותו של המזמין להזמין רק חלק מהעבודות כמפורט בהסכם זה לעיל) או בסכום הערבות שהגיש הספק במסגרת הצעתו במכרז, הגבוה מבין השניים.
- (3) הערבות תהא בתוקף למשך כל תקופת ביצוע העבודות, עד למועד השלמת העבודות.
- (4) במקרה הצורך מתחייב הספק להמציא למזמין מדי פעם, כתבי הארכה של הערבות כך שזו תהיה בתוקף למשך כל תקופת ביצוע העבודות.
- (5) כל ההוצאות הקשורות במתן הערבות, בביולה ו/או בהארכת תוקפה ו/או בגבייתה לפי העניין, יחולו על הספק וישולמו על ידו.

- (6) אין במתן הערבות הנ"ל ו/או במימושה על ידי המזמין כדי לגרוע מחיוביו של הספק כלפי המזמין על פי ההסכם ו/או על פי הוראות כל דין ו/או כדי לגרוע מזכויות המזמין לתבוע כל סעד המגיע ו/או שיגיע לו על פי הסכם זה ו/או על פי כל דין.
- (7) במקרה של מימוש הערבות הנ"ל, כולה או חלקה, חייב הספק להמציא מיד למזמין ערבות חדשה, לתקופה ובתנאים זהים לערבות שמומשה, לרבות סכום הערבות.
- (8) המזמין זכאי לגבות מהספק כל תשלום ו/או פיצוי ו/או כל שיפוי שיגיעו לו מהספק, על ידי מימוש הערבות.
- (9) הערבות תומצא על ידי הספק עם קבלת צו התחלת עבודה ביחס לשלב הראשון של העבודות. מבלי לגרוע מהאמור לעיל, מובהר כי לא תשולם לספק תמורה כלשהי עד להמצאת הערבות.
- (10) עם השלמת ביצוע **העבודות וכנגד המצאת ערבות לתקופת הבדק בשיעור של 5% משווי** העבודות (ללא מע"מ), תושב לספק ערבות הביצוע.
- (11) תקופת הבדק וערבות הבדק **יהיו לתקופה של 12 חודשים**, שתחילתה ביום מסירת ערבות הבדק או ביום קבלת תעודת השלמה על ביצוע העבודות מאת המפקח ו/או המזמין – המאוחר מבין השניים. בתקופת הבדק מתחייב הספק לתקן על חשבונו בתוך 7 ימים מיום קבלת הודעה, כל פגם או ליקוי בשלטים ובעבודות ובלבד ואלו לא נגרמו כתוצאה מהשחתה ו/או נזק מכוון מצד צד ג'. ככל ובנספחי הסכם זה ו/או במפרט קיימת תקופת בדק ואחריות ארוכה יותר ו/או דרישות אחריות גבוהות יותר, יגבר האמור בנספח להסכם/במפרט.
- מוסכם בזאת כי סעיף 13 לעיל, הינו מעיקרי ההסכם והפרתו ו/או הפרת כל הוראה מהוראותיו תהווה הפרה יסודית של ההסכם.

12. העדר יחסי עובד-מעביד, שליח-שלוח או שותפות בין הצדדים

- מוצהר בזה על ידי הצדדים כי לא ישררו בין הצדדים יחסי עובד-מעביד, שליח-שלוח ו/או שותפות וכי הספק יבצע את כל התחייבויותיו נשוא הסכם זה כקבלן עצמאי לכל דבר ועניין.
- (א) הספק מצהיר שהינו קבלן עצמאי לכל דבר ועניין וכי הוא בלבד מעבידם ומעסיקם של המועסקים על ידו והבאים מטעמו והוא הנושא באחריות ובחובות המוטלים על מעביד על פי כל דין ו/או חיקוק בכל הקשור לעבודות.
- (ב) מבלי לגרוע מכלליות האמור לעיל, יהא הספק אחראי בלעדית לתשלום מס הכנסה, ביטוח לאומי, קרנות עובדים, תשלומי פנסיה ו/או כל תשלום אחר או נוסף בקשר להעסקת עובדיו או מי מטעמו.
- (ג) הספק מצהיר כי הוא מכיר ויודע את חוקי הבטיחות בעבודה לרבות כל התקנות הקשורות בבטיחות ואת הוראות פקודת הבטיחות בעבודה (נוסח חדש) תש"ל-1970 וכי הוא מקבל על עצמו לנהוג על פיהם.
- (ד) מבלי לגרוע מכלליות אחריות הספק על פי הסכם זה ולמען הסר ספק מובהר ומוסכם, כי הספק עצמו יהא אחראי לכל תביעות שתוגשנה נגדו ו/או המזמין בגין האמור בסעיף זה לעיל, וכל הקשור בו.

13. העברה והסבה

- (א) הספק לא יהא רשאי להעביר ו/או להסב זכויותיו ו/או חובותיו על פי הסכם זה לאחר ו/או לאחרים, אלא לאחר קבלת הסכמת המזמין לכך מראש ובכתב.
- (ב) המזמין יהא רשאי בכל עת להעביר את זכויותיו וחובותיו על פי הסכם זה לאחר ובלבד שמי שהועברו לו הזכויות והחובות כאמור, ישא בכל התחייבויות המזמין כלפי הספק על פי הסכם זה.

14. תרופות

- 14.1 חוק החוזים (תרופות בשל הפרת חוזה) תשל"ג-1973 יחול על הוראות הסכם זה, אלא אם הוסכם אחרת על פי הוראות הסכם זה.
- 14.2 בקרות כל אחד מהמקרים המפורטים להלן, לאחר מתן הודעה מראש ובכתב של 7 ימים או במקרה של הפרה יסודית של הסכם זה על ידי הספק או בכל מקרה המפורט בסעיף 9(ד) לעיל יהיה המזמין רשאי לאלתר, לסיים את ההתקשרות עם הספק. ואלה המקרים:
- 14.2.1 כשניתן נגד הספק צו כינוס נכסים ו/או צו פירוק ו/או מונה מפרק זמני או קבוע לספק והצו לא בוטל תוך 21 יום מיום הנתנו.
- 14.2.2 במידה ועל פי מהלך הדברים סבר המזמין על פי שיקול דעתו הבלעדי, כי ביצוע השירותים על ידי הספר אינו מתבצע בהתאם להוראות ההסכם ו/או אינו מתבצע באופן יעיל ו/או מהימן בנסיבות הענין או מתבצע באופן שאינו מבטיח עמידה ברמה המקצועית הנדרשת או בלוחות הזמנים הנדרשים, ובלבד שהספק לא נקט בתוך פרק הזמן שנקבע בהתראה שקיבל מהחברה, שלא יפחת מ- 5 ימים, את הצעדים הדרושים, לפי שיקול דעתו הבלעדי של המזמין, לתיקון הליקוי, ככל וניתן לתקנו.
- 14.2.3 אם הוטל עיקול על רכוש הספק, כולו או מקצתו, או בוצעה פעולה כלשהי לגבי הרכוש של הספק באופן המונע או עלול למנוע מבעדו את ביצוע התחייבויותיו על פי הסכם זה, כולן או חלקן, ואלו לא בוטלו בתוך 21 יום ממועד נקיטתם.
- 14.2.4 במקרה של הפרה של הסכם זה על ידי הספק, הפרה שאינה יסודית, אם לא נקט, מייד עם הודעת המזמין בכתב בכל הצעדים הנדרשים על מנת לתקן את ההפרה. תינתן לספק ארכה סבירה בנסיבות הענין, שלא תעלה על 21 ימים, לתיקון כל הפרה. הפרה שלא תוקנה תיחשב הפרה יסודית.
- 14.2.5 אם יתברר, לאחר שניתנה לספק האפשרות בפני נציג המזמין, כי אחד המצגים שהציג הספק, בין במסגרת המכרז ובין שלא במסגרת המכרז, אשר היווה תנאי או שיקול בבחירתו, אינו נכון או השתנה.
- 14.2.6 כשהספק או בעל מניות מהותי בו, הורשע בפלילים בעבירה שיש חשש ממשי כי יש בה כדי לפגוע בקיום התחייבויותיו על פי ההסכם.
- 14.2.7 אם יתברר, לאחר שניתנה לספק האפשרות לטעון בפני נציגי המזמין, כי הספק או מי מטעמו נתן או הציג או קיבל שוחד, מענק, או טובת הנאה כלשהי שאינם כדין בקשר לביצוע השירותים או שהספק מצוי בניגוד עניינים בקשר עם מתן השירותים ולא הודיע על כך למזמין מייד שהדבר הגיע לידיעתו.
- 14.2.8 כשיש בידי המזמין ראיות לכאורה למעשה מרמה כלפי המזמין מצד הספק ו/או מצד מי מטעמו, עובדיו או שלוחיו.
- 14.3 משעת סיום ההתקשרות בין הצדדים כמפורט לעיל, לא יהיה המזמין חייב לשלם לספק סכום כלשהו בקשר להסכם זה למעט בגין אותו חלק מהעבודות שבוצעו על ידי הספק בפועל ולאחר קיזוז ו/או ניכוי כל סכום שהמזמין רשאי לקזז ו/או לנכות על פי הוראות הסכם זה ו/או על פי כל דין. היתרה תועבר לספק תוך 60 יום לאחר הפסקת עבודת הספק.
- 14.4 חישוב העבודות שבוצעו על ידי הספק בפועל ייעשה על בסיס שעות עבודה שלו ושל עובדיו אשר בוצעו בפועל בהתאם לדו"חות מפורטים שייגיש הספק בהתאם לאמור בסעיף 9(ה) לעיל ועל פי תעריף קבוע ומוסכם מראש בשיעור של 230 ₪ לכל שעת עבודה בפועל.
- 14.5 הספק יישא בכל הנזקים, ההוצאות והעלויות הנובעים מהפרת ההסכם על ידו. למען הסר ספק מובהר בזה, כי הנזקים, ההוצאות והעלויות כאמור כוללים, בין היתר, הוצאות ועלויות נוספות שצפויות לחברה לשלם בקשר עם החלפת הספק בצד שלישי אחר (בכל הקשור לשירותים שלא בוצעו על ידי הספק או בוצעו באופן לקוי), לרבות כתוצאה משינוי בתנאי השוק המשפיע על תנאי ההתקשרות עם הצד השלישי.

- 14.6 בכל מקרה בו הובא הסכם זה לידי גמר יהא המזמין רשאי למסור את המשך ביצוע העבודות והשלמתם לכל אדם ו/או גוף אחר בכל דרך שימצא לנכון. במקרה של ביטול ההסכם על ידי המזמין מאחר העילות המנויות בסעיף 14.2 לעיל, הספק יישא בכל ההוצאות הכרוכות בהעברת ביצוע העבודות לגורם אחר, לרבות בגין הפרש העלות בין התשלום שהיה אמור להיות משולם בגין אותו שירות לספק ובין העלות שתהיה בפועל למזמין בגין ביצוע אותו שירות על ידי צד ג', והמזמין יהיה רשאי לגבות, לנכות או לקזז את ההוצאות האמורות מכל סכום שיגיע לספק בכל זמן שהוא מהמזמין, בכפוף לחובת הקטנת הנזק על ידי המזמין.
- 14.7 בכל מקרה של סכסוך או חילוקי דעות שיתגלו בין הצדדים בקשר להסכם זה או הנובע ממנו מוסכם בין הצדדים כי הספק לא יאט את קצב ביצוע העבודות ולא יפסיק את ביצוען בהתאם להתחייבויותיו על פי הסכם זה ולא יפגע בכל צורה אחרת בהמשך ביצוען, והעבודות ימשיכו להיות מבוצעות על ידי הספק במלואן ובמועדן על אף חילוקי הדעות והמזמין ישלם לספק את אותם סכומים אשר אינם שנויים במחלוקת ללא כל עיכוב.
- 14.8 על אף האמור בכל דין, לא תהיה לספק, והינו מוותר בזאת ויתור סופי מוחלט ובלתי חוזר, כל זכות עיכובן כלשהי, ככל שתהיה, ביחס לעבודות ו/או לכל חלק מהן ו/או לדו"חות ו/או מסמכים ו/או תחשיבים וכיוצ"ב אותן ביצע ו/או יבצע במסגרת הסכם זה ו/או על כל תוצר של הסכם זה והוראות סעיף 5 לחוק חוזה קבלנות, תשל"ד-1974 לא יחולו על הסכם זה.
- 14.9 "כוח עליון" - משמעו כל אירוע שאינו בשליטתו של המזמין או של הספק, המהווה נסיבה חריגה ובלתי צפויה, אשר למרות נקיטה בשקידה ראויה, אין הצד הנפגע ממנו יכול למנוע ואשר כתוצאה ממנו אין הצד הנפגע ממנו יכול למלא את התחייבויותיו על פי הסכם זה או חלק מהותי מהן. המונח "כוח עליון" עשוי לכלול בין היתר אירועים כגון מלחמה, אסונות טבע, הגבלות או צווים מדינתיים בגין מחלות כגון קורונה. מובהר במפורש כי השעיה, סיום, הפרעה, סירוב ליתן או הימנעות מהשגה או מחידוש של כל היתר, רישיון, הסכמה או אישור הדרושים לביצוע התחייבויות הספק על פי ההסכם, אירועי טרור וכיוצ"ב, לא ייחשבו ככוח עליון.
- 14.10 תוצאות כח עליון – החלטות הנוגעות לאירוע כוח עליון תכונה, ככל הניתן, במטרה להביא לקיום התחייבויות הצדדים ובכלל זה המשך ביצוע השירותים ללא עיכובים. יחד עם זאת, כל עוד נמשכת השפעתו של הכוח העליון, יהא רשאי הצד הנפגע שלא לקיים את התחייבויותיו על פי הסכם זה שקיומן נמנע כתוצאה מאירוע הכוח העליון ולצד השני לא תהיה כל טענה או תביעה בקשר לכך ואולם הוא יהיה פטור אף הוא מביצוע התחייבויותיו על פי הסכם זה העומדות כנגד ההתחייבויות מהן שוחרר הצד הנפגע בהתאם לאמור לעיל.
- 14.11 לאחר שחדלו השלכותיו של אירוע הכוח העליון, יפעל הספק להשבתם של השירותים למצבם טרם אירוע הכוח העליון וימשיך בביצוע כל התחייבויותיו על פי ההסכם, וזאת בכפוף לקבלת אישורה של החברה לכל הנדרש לצורך החזרתם של השירותים למצבם טרם אירוע הכוח העליון והמשכם.
- 14.12 הוראות סעיף זה לא תשחררנה את הצד הנפגע מביצוע התחייבויותיו על פי ההסכם אשר קדמו להתרחשות אירוע הכוח העליון או מביצוע התחייבויות שאינן מושפעות מאירוע הכוח העליון.
- 14.13 אף צד לא יהיה זכאי לכל סעד מהצד השני עקב התרחשות אירוע כוח עליון, למעט כאמור בפרק זה

15. חילוקי דעות

- 15.1 בכל חילוקי דעות ו/או אי הסכמה בין הצדדים בכל ענין הקשור להסכם זה ו/או הנובע ממנו, יכריע המזמין, והכרעתו תהיה סופית, מוחלטת ובלתי ניתנת לערעור ותחייב את הצדדים מרגע נתינתה לכל דבר ועניין. אין באמור לעיל כדי לגרוע מזכותם של מי מהצדדים לפנות, לאחר השלמת העבודות, לערכאה משפטית אשר תכריע בחילוקי הדעות ו/או אי ההסכמות הנ"ל כאמור להלן, אולם מוסכם ומובהר בזאת כי החלטות המנהל תחייבנה את הצדדים עד לקבלת פסק מאושר הקובע אחרת.
- 15.2 מובהר ומוסכם בזאת במפורש כי הספק לא יוכל בשום מקרה ובשום שלב או זמן לתבוע צו מניעה לעיכוב העבודות וכל הקשור בהן וכן לא יוכל לתבוע צו עשה או צו מניעה מכל מין וסוג שהם בקשר עם העבודות. הספק יהיה רשאי לתבוע את המזמין או מאן דהוא אחר בקשר לעבודות רק לסעד כספי.

- 15.3 למען הסר ספק מובהר בזאת כי הספק מתחייב שלא לעשות פעולה כלשהי שיהיה בה כדי לעכב באורח כלשהו את ביצוע הפרוייקט והשלמתו.
- 15.4 סמכות השיפוט הייחודית בכל הנוגע להסכם זה תהיה רק לבתי המשפט המוסמכים בעיר ירושלים.

16. זכויות במסמכים וזכויות יוצרים

- 16.1 על פי דרישת המזמין בכל עת במהלך מתן השירותים וכן אם הובא ההסכם לידי גמר מכל סיבה שהיא, לרבות בגין הפרה ע"י מי מהצדדים, או שסיים הספק את ביצוע העבודה, ימסור הספק למזמין את התוכניות, המידע, המתודולוגיה, המסמכים, הדו"חות וכן את כל המסמכים האחרים המתייחסים לעבודות והנמצאים ברשותו, בין אם יצר אותם בעצמו ובין אם קיבל אותם מהמזמין ו/או מחברת ההפקה ו/או מכל צד ג' אחר (להלן - "מסמכי העבודה") בתוספת הצהרה בכתב שלא קיים מסמך נוסף, מקור או העתק, כאמור שלא נמסר למזמין.
- 16.2 למזמין לבדו תהא זכות היוצרים במסמכי העבודה. הספק מצהיר בזה כי שכר החוזה כולל את כל התמורה עבור הקניית זכות היוצרים במסמכי העבודות למזמין.
- 16.3 המזמין יהא רשאי לעשות שימוש, לרבות שינוי, תיקון או תוספת, בכל מסמכי העבודות וזאת לפי ראות עיניו ובלא מגבלות כלשהן, לרבות למסור אותם לספק אחר לצורך השלמת העבודה ו/או לצורך הענקת שירותים לשלב ב' ו/או לשלבים אחרים של הפרוייקט, כהגדרתם בסעיף 1.2 דלעיל, מבלי שהספק יהיה זכאי להתנגד לשינויים כאלה. שינה המזמין את מסמכי העבודות בלא שקיבל את הסכמת הספק לשינוי - לא יהא הספק אחראי לשינוי ו/או לתוצאותיו.

17. שונות

- 17.1 מוסכם כי העבודות נשוא הסכם זה נמסרות לספק לביצוע על בסיס של מפרטים, וכתבי כמויות כמפורט בנספחי ההסכם, ועל הספק לבצען לפי כל האמור בהם אולם אם חסר פרט כלשהו בכתב הכמויות, ובמפרט הטכני המיוחד שעל הספק היה לקחתו בחשבון כחלק אינטגרלי של העבודה יחשב פרט זה בהגדרת העבודות כאילו נכלל בכתב הכמויות, במפרט הטכני המיוחד.
- 17.2 היה וגילה הספק סתירה, הבדל אי התאמה ו/או דו משמעות כאמור בין הוראה אחת מהוראות ההסכם או נספחיו לבין הוראה אחרת בהם או שהתעורר בו ספק בפירוש הנכון של מסמך מהמסמכים הנ"ל יפנה הספק למנהל והמנהל יתן לספק הוראות בדבר הפירוש שיש לנהוג לפיו ופירוש זה יחייב את הספק לכל עניין. במקרה והספק לא גילה סתירה, הבדל, אי התאמה ו/או דו משמעות כאמור אשר היה עליו לגלותם כאמור, וכתוצאה מכך בוצעה עבודה כלשהי על פי טעות, יהיה על הספק לשאת בכל ההוצאות שיידרשו לתיקון הטעות.
- 17.3 למען הסר ספק מובהר בזאת כי המנהל הוא שיכריע בכל פירוש הנוגע לסתירה, אי התאמה, הבדל ו/או דו משמעות של הוראות ההסכם על כל נספחיו.

18. היעדר ניגוד עניינים

- 18.1 בביצוע התחייבויותיו על פי הסכם זה, יפעל הספק בנאמנות עבור המזמין ולטובת האינטרסים שלו בלבד. כמו כן, יקפיד ויודא הספק, כי גם עובדיו וכל המועסקים על ידו במסגרת ביצוע השירותים, יפעלו בנאמנות עבור המזמין ולטובת האינטרסים שלו בלבד.
- 18.2 הספק מצהיר, כי נכון למועד חתימת הסכם זה, הוא או מי מטעמו שיועסק בביצוע השירותים אינם מצויים, במישרין או בעקיפין, בניגוד עניינים כלשהו בין התקשרות בהסכם זה לבין פעילויות העסקיות ו/או ההתקשרויות ו/או ההתחייבויות האחרות שלהם, וכי אין ביצוע הסכם זה על ידי הספק או מי מטעמו כדי ליצור, במישרין או בעקיפין, ניגוד עניינים כאמור, והוא מתחייב, כי בכל תקופת ההתקשרות לא יתקשר בחוזה ו/או התקשרות אחרת ו/או לא יבצע ומי מטעמו לא יבצעו שירותים אשר יהיה בהם כדי לגרום לניגוד עניינים כאמור. "ניגוד עניינים" משמעו אף חשש לניגוד עניינים כאמור.
- 18.3 הספק וכן מי מטעמו מתחייבים להודיע לחברה, ללא דיחוי, על כל עניין בו יתעורר או שניתן יהיה להסיק באופן סביר כי עלול להתעורר, ניגוד עניינים כאמור.

- 18.4 מובהר, כי לשם מניעת ניגוד עניינים כאמור, על הספק ו/או נותני השירותים מטעמו וכן תאגידי שבשליטת הספק, או תאגיד-אם, וכן אחרים אשר יועסקו ע"י הספק בביצוע השירותים, חייבים להיות כאלו שלא יהיו במצב של ניגוד עניינים קיים או פוטנציאלי עם השירותים הניתנים על ידי הספק במהלך התקופה בה יסופקו השירותים לפי הסכם זה.
- 18.5 מבלי לגרוע מכלליות האמור לעיל מובהר, כי החברה תהא רשאית לדרוש כי נותני השירותים מטעם הספק, כולם או חלקם, יחתמו על כתב התחייבות כלפי החברה בדבר היעדר ניגוד עניינים, בנוסח המקובל אצל החברה, והספק מתחייב להביא עניין זה לידיעה מוקדמת של נותני השירותים מטעמו ולוודא כי יחתמו על כתב ההתחייבות האמור ויקיימו הוראותיו

19. סודיות

- 19.1 לצורכי סעיף זה "ידיעה" ו"מידע" משמעם מידע עסקי, מסחרי, מקצועי, תפעולי ושיווקי, טכני ו/או אחר לרבות נתונים על שיטות עבודה, טכנולוגיות, לקוחות, ספקים, התקשרויות, תקציב, תמחיר וכיו"ב של החברה, מידע הנוגע לחברה ולהסכם זה (לרבות רעיונות ומידע לא כתוב על הנעשה בחברה ו/או הקשור בחברה ו/או תכניותיו ו/או פעולותיה ו/או דרכי הייצור שלה ו/או מידע מסחרי ו/או בטחוני ו/או על עניין מקצועי אחר שיגיע לידיעת הספק אב מתן השירותים), וכן שרטוטים, נוהלים, מסמכי המכרז, כל מסמכים הקשורים לשירותים, אפיונים וכן "סוד מסחרי" ו"סוד" כהגדרתם בסעיף 5 לחוק עוולות מסחריות התשנ"ט-1999, בין בכתב ובין בעל פה, ובכל אופן מצולם, מוקלט, ניתן לקריאה ולפענוח בצורה גרפית או בכל אופן אחר, לרבות תוכנות מחשב וחומר ממוחשב כלשהו, הקשור במישרין או בעקיפים לביצוע השירותים, או שהגיע לידי הספק או מי מטעמו או הופק על ידו עקב, תוך כדי או אגב ביצוע השירותים או בקשר לשירותים, וכל תיאור, תכנית, שרטוט, רשימה, מפרט, סיסמה, חשבון, סמל, נוסחה, חפץ, או חלק מהם, המכילים ידיעה, או עשויים לשמש מקור לידיעה.
- 19.2 הספק מתחייב בזה, כי במשך תקופת הסכם זה ולאחריו, הוא עצמו, נותני השירותים, עובדיו, קבלני המשנה שלו וכל אחר מטעמו, ישמרו בסודיות גמורה ומוחלטת ולא יגלו או ימסרו או יעשו שימוש כל שהוא, בין בתמורה ובין שלא בתמורה, זולת לצורך ביצוע התחייבויותיהם על פי הסכם זה, במידע ו/או ידיעה, שהגיעו או יגיעו לידיעתו או לידיעת מי מטעמו במהלך או בקשר עם ביצוע הסכם זה, במישרין או בעקיפין, ולרבות ידיעה או מידע שנוצרו על ידי הספק או מי מטעמו.
- 19.3 כמו כן מתחייב הספק שלא לפגוע בדרך כלשהי במוניטין המזמין ובשמו הטוב ושל עובדיו ומנהליו.
- 19.4 חובה זו לא תחול על ידיעה או מידע המפורט להלן:
- 19.4.1 מידע אשר במועד הגיעו לספק היה כבר נחלת הכלל שלא מחמת כל מעשה או מחדל של הספק ו/או של מי מטעמו;
- 19.4.2 מידע אשר הפך לאחר שהגיע לידי הספק לנחלת הכלל שלא מחמת כל מעשה או מחדל של הספק ו/או של מי מטעמו – ממועד שהפך לנחלת הכלל;
- 19.4.3 מידע אשר הגיע לידי הספק מאת צד שלישי שלא עקב הפרת חובת סודיות – ממועד הגעתו;
- 19.4.4 מידע אשר היה כדין בידי הספק בשעה שהגיע אליו;
- 19.4.5 מידע אשר פותח על ידי הספק ו/או מי מטעמו באופן עצמאי שלא במסגרת ביצוע השירותים, מבלי לעשות שימוש במידע הסודי;
- 19.4.6 מידע אשר הספק יידרש לפרסמו על פי צו של רשות מוסמכת או על פי דין. אם תחול על הספק או מי מטעמו חובה כאמור, הוא יודיע על כך למזמין באופן מיידי, כך שהמזמין יוכל לפנות לערכאה המתאימה בבקשה לצו מתאים.

- 19.4.7 הספק מאשר, כי הובאו לידיעתו הוראות סעיפים 91 ו-118 לחוק העונשין, התשל"ז-1977 שעניינם איסור ועונש על מסירת ידיעות רשמיות על ידי מי שהתקשר עם גוף מבוקר כמשמעות מונח זה בחוק מבקר המדינה, תשי"ח-1958 (לרבות על ידי עובדיו ו/או מי מטעמו) והוא מתחייב להביא עניין זה לידיעת נותני השירותים מטעמו
- 19.4.8 הספק מתחייב לחתום על הצהרת סודיות בנוסח המצורף להסכם זה בנספח ט'. כמו כן מתחייב הספק להחתים את כל נותני השירותים, עובדיו וקבלני המשנה המעורבים בביצוע השירותים על הצהרת הסודיות בנוסח המצורף להסכם זה. ההתחייבות כאמור תהווה התחייבות הספק וכל נותני השירותים, עובדים וקבלני המשנה כאמור לטובת המזמין. כמו כן, מתחייב הספק למסור למזמין, לפי דרישתו, כל התחייבות שנחתמה כאמור, ולהימנע מלהעביר ידיעה או מידע למי מעובדיו וקבלני המשנה המעורבים בביצוע השירותים לפני חתימתו על הצהרת הסודיות כאמור. כן, מתחייב הספק, כי יאכוף על עובדיו וקבלני המשנה שלו את הצעדים הנדרשים על מנת לקיים את התחייבויותיו לשמירת הסודיות על פי הסכם זה.
- 19.4.9 הספק מצהיר, כי ידוע לו שכל המידע המופק על ידי המערכת וכן כל תוצרי השירותים והפרויקט, הינו ייחודי למזמין ומהווה קניינה. הספק מתחייב שלא לתת ו/או לאפשר לקבל, לכל צד שלישי שהוא, לרבות הוא עצמו או מי מטעמו, מידע כלשהו בנוגע למערכת או לכל חלק ממנה, לרבות כל מידע המופק ממנה, אלא למטרות ההסכם ובמידה הנדרשת לביצועו של הסכם זה.
- 19.4.10 הספק לא יעשה שימוש במסמך מסוג כלשהו או במידע מסוג כלשהו שהגיע לידי או נוצר על ידו במהלך או בקשר להסכם זה, אלא למטרות ההסכם ובמידה הנדרשת לביצועו של הסכם זה.
- 19.4.11 כל הפרת הצהרת הסודיות על ידי הספק או מי מטעמו יראהו כהפרה יסודית של הסכם זה על ידי הספק. הספק מתחייב שלא להעסיק במסגרת ביצוע התחייבויותיו על פי הסכם זה, אדם שלא חתם על הצהרת הסודיות האמורה.
- 19.4.12 מבלי לפגוע בכלליות האמור לעיל, ינקוט הספק בכל האמצעים הדרושים על מנת להגן על המידע של המזמין וזאת לכל הפחות באותה רמת זהירות בה הוא נוקט לגבי מידע סודי שלו.
- 19.4.13 הספק ימסור למזמין מיד עם דרישתו או עם השלמת הפרויקט או סיום מתן השירותים, הכל לפי המוקדם יותר, את כל המידע, המסמכים או כל חומר אחר שנמסר לו, התקבל על ידו, או הוכן על ידו בקשר לביצוע השירותים.
- 19.4.14 הוראות סעיף הסודיות יחולו גם לאחר סיומו של הסכם זה מכל סיבה שהיא לרבות עקב ביטולו כדן על ידי מי מהצדדים.

20. ויתור

שום ויתור, הנחה, המנעות מפעולה במועד או מתן אורכה מצד הצדדים או שתיקתם במקרה של הפרה או אי קיום תנאי כלשהו מתנאי הסכם זה או אי מימוש מי מהצדדים של אחת או יותר מזכויותיו, לא יחשבו כויתור על זכות כלשהי, ולא ישמשו מניעה לתביעה מאותו צד אלא אם כן אישר זאת לצד השני בכתב.

21. הודעות

(א) כתובות הצדדים לצרכי הסכם זה הן כמפורט במבוא להסכם.

(ב) כל הודעה שתשלח על ידי צד למשנהו לכתובות דלעיל תחשב שנתקבלה מיד עם מסירתה האישית או תוך 72 שעות מעת מסירתה למשלוח בבית הדואר בדואר רשום.

ולראיה באו הצדדים על החתום :

הספק

המזמין
אישור עו"ד

אני הח"מ _____, עו"ד, מאשר כי על הסכם זה ועל כל נספחיו חתמו בנוכחותי ביום _____ ה"ה _____ ת.ז. _____ ו - _____ ת.ז. _____ שהינם מורשי החתימה של הספק, ומוסמכים לחייב את הספק בכל הקשור להסכם זה ולהתחייבויותיו על פיו.

חותמת+ חתימה
נספח א'

מסמכי המכרז על נספחיהם

 חתימה וחותמת של המציע: _____

נספח ב'**מפרט טכני לביצוע העבודות**

נספח ג' – ההצעה הכספית אותה הגיש הספק במסגרת ההזמנה במכרז

נספח ד' - שמירה על סודיות והימנעות מניגוד עניינים

לכבוד

המרכז הארצי לפיתוח המקומות הקדושים (להלן: "המרכז")

אני הח"מ, _____ ("הספק"), אשר אספק לכם שירותים במסגרת מכרז לביצוע

עבודות שילוט ("השירותים"), מצהיר, מתחייב ומאשר בזה, כלפיכם, כדלקמן:

1. לשמור בסודיות גמורה ומוחלטת כל מידע, פרטים ונתונים מכל סוג שהוא, בכל צורה בה יהיו אגורים או מבוטאים, אודות השירותים ו/או המרכז ו/או חברות הנמנות על קבוצת המרכז ו/או עובדיהם ו/או לקוחותיהם ו/או לקוחות פוטנציאליים ו/או ספקים שלהם, לרבות עניינים עסקיים ומסחריים, נהלים, כללים, שיטות עבודה, מידע טכני, מחירים, שיטות עבודה, וכל מידע המהווה סוד מסחרי או סוד עסקי של המרכז ו/או יועציה (ביחד בכתב זה, "המידע") שיגיעו לידיעתך, בין במישרין ובין בעקיפין, או יופקו על ידי הספק בקשר עם ביצוע השירותים (לרבות עצם קבלת המידע מהמרכז).
2. הוראת סעיף 1 לעיל לא תחול על מידע הנמצא בידיעת הציבור, ובלבד שמידע זה לא הגיע לידיעת הציבור עקב מעשה או מחדל שלי או של הספק.
3. לא לגלות בכל אופן שהוא, בין במעשה ובין במחדל את המידע לאיש למעט עובדי המרכז ו/או עובדי הספק הזקוקים למידע על מנת לבצע את תפקידיהם בקשר עם אספקת השירותים ובהיקף שלא יעלה על הדרוש לצורך ביצוע תפקידיהם הנ"ל.
4. לא לעשות במידע כל שימוש, במישרין או בעקיפין, אלא כנדרש לצורך ביצוע השירותים, ולא לנצל לטובתי או לטובת מישהו אחר (זולת המרכז) את המידע.
5. למלא ברמה גבוהה ובנאמנות, את התפקידים הנדרשים לצורך ביצוע השירותים, תוך הקפדה על נהלי וכללי המרכז (לרבות בתחום אבטחת מידע), כפי שיהיו קיימים מעת לעת, וכפי שימסרו לי מעת לעת, ולהישמע להוראות הממונים עלי.
6. לנקוט בכל אמצעי הזהירות הנדרשים, על פי אמות מידה מחמירות, לשם שמירה על המידע ולמניעת גישה למידע ע"י מי שאינו מורשה לכך.
7. למסור למרכז, מבלי להשאיר בידי כל עותק או העתק, את המידע לרבות כל הרישומים ו/או הדוחות ו/או המסמכים המגלמים את המידע ככל שיהיו בידי, וזאת מיד כשלא אזדקק להם יותר לצורך ביצוע השירותים או עם דרישת המרכז.
8. שלא לעסוק ו/או להתקשר, בכל דרך שהיא, בעיסוק שיש בו משום פגיעה בחובותיי לפי המכרז ו/או הסכם ההתקשרות, שבעטיו אנו עשויים להימצא, במישרין או בעקיפין, במצב של ניגוד עניינים בין מילוי תפקידי או עיסוקי במסגרת העבודות לבין עניין אחר. בכלל "עניין אחר" ייחשבו ענייני, לרבות ענייניו של קרובי או של גוף שאני או קרוב שלי חבר בו, מנהל אותו או עובד אחראי בו, או גוף בשליטתי אשר לי או לקרובי חלק בו, בהון מניות, או בזכות לקבלת רווחים, או בזכות למנות מנהל או בזכות הצבעה, וכן גם ענייניו של לקוח, שאני או מעסיקי או שותפי, או עובד העובד עמי או בפיקוחי, מייצגים/מייצגים/מבקרים (להלן: "עניין אחר").
9. בכלל זה לא ידוע לי על ניגוד עניינים קיים או שאני עשוי לעמוד בו בין מילוי תפקידי או עיסוקי במסגרת המכרז ו/או העבודות לבין עניין אחר שלי או עניין של קרובי או עניין של גוף שאני או קרובי חבר בו.
10. בכל מקרה שאפר התחייבות זו לרבות בכל מקרה שאגלה מידע כאמור השייך לכם או הנמצא ברשותכם או הקשור לפעילויותיכם, תהיה לכם זכות תביעה נפרדת ועצמאית כלפי בגין הפרת חובת הסודיות שלעיל.
11. אני מתחייב לדווח לכם, מיידית, על כל מקרה של חשד לניגוד עניינים ואפעל בהתאם להוראותיכם.
12. למען הסר ספק, מובהר בזאת כי אין מתקיימים ביני לבין המרכז יחסי עובד מעביד ו/או יחסי שליחות, ואין בחתימתי על כתב התחייבות זה כדי ליצור יחסים כאלו.
13. התחייבותי על פי כתב זה אינן מוגבלות בזמן.

ולראיה באתי על החתום ביום _____:

שם החותם

חתימה

חתימה וחתימת של המציע: _____

נספח ה' – היעדר תביעות

לכבוד

המרכז הארצי לפיתוח המקומות הקדושים**הנדון: הצהרה על היעדר תביעות**

הואיל וביום _____ נחתם ביננו הסכם לביצוע עבודות _____ במסגרת מכרז _____ ;

והואיל וביום _____ הגשנו לכם חשבון סופי של העבודה, כמפורט בחוזה (להלן: "חשבון סופי");

לפיכך הננו מצהירים, מאשרים ומתחייבים כדלקמן:

1. הסכום הכולל והסופי שאנו מבקשים תמורת כל העבודה שביצענו מכוח החוזה או בקשר אליו ותמורת כל התחייבויותינו לפיהן, הינו הסכום שפורט בחשבון הסופי העומד על סך כולל של _____ ₪ (להלן: "התמורה הסופית")
2. על חשבון התמורה הסופית קיבלנו עד כה תשלומים שונים, ואנו מאשרים בזה כי קיבלנו מכם סך _____ ₪ (להלן: "תשלומי הביניים").
3. כנגד קבלת תשלום בסך של _____ ש"ח, המהווה השלמה של תשלומי הביניים לתמורה הסופית, אין לנו ולא תהיינה לנו כל תביעות, טענות או דרישות מכל מין וסוג שהוא כלפיכם ו/או כלפי הבאים מכוחכם או מטעמכם, בכל עניין הקשור בחוזה ו/או הכרוך ו/או הנובע או דרישה כאמור, בין שהיא ידועה לנו ובין שתיוודע לנו בעתיד, ואנו פוטרים אתכם מכל חבות כלשהי כלפינו.

בכבוד רב,

(חתימה + חותמת)

חתימה וחותמת של המציע:

נספח ו' - נספח ביטוח**נספח אחריות וביטוח להסכם עם ספק – תשפ"ג – ייצור והתקנת שילוט**

לעניין מסמך זה, יחולו ההגדרות הבאות:

המזמין:	המרכז הארצי לפיתוח המקומות הקדושים ו/או המשרד לשירותי דת ו/או יחידות הסמך ו/או מדינת ישראל (להלן "המזמין")
אתר:	באתרי המזמין וסביבתם ו/או בקשר עם פעילות המזמין
הקבלן:	הקבלן ששמו נקוב בהסכם אליו צורף נספח זה
שירותים:	שירותים מקצועיים הכוללים בין השאר ייצור והתקנת שילוט כולל עבודות הקונסטרוקציה ופעילויות נלוות

נספח זה מהווה חלק בלתי נפרד מההסכם בין הקבלן _____ למזמין חבות, שיפוי וביטוח

אין באמור בנספח זה כדי לצמצם את האמור בסעיפי אחריות ונזיקין וביטוח ב"מכרז ייצור והתקנת שילוט כולל עבודות הקונסטרוקציה באתרי המרכז הארצי בצפון ו/או בכל מסמך שיפרסם הסכם שיחתם (אם ייחתם) בין הצדדים וכל סתירה בין שני הנוסחים תפורש לטובת המזמין

ביטוח

- מבלי לגרוע מאחריות הקבלן עפ"י הסכם זה ועפ"י דין, מתחייב הקבלן לערוך ולקיים על חשבונו, באמצעות חברת ביטוח מורשית כדן, את הביטוחים המפורטים להלן ולהמציא את אישור קיום ביטוחים המצורף להסכם זה כנספח ב' ומהווה חלק בלתי נפרד ממנו (להלן: "ביטוחי הקבלן") למשך כל תקופת פעילותו של הקבלן על פי ההסכם ולעניין ביטוח חבות המוצר ואחריות מקצועית, למשך תקופה נוספת של 36 חודשים לאחר מכן.
- בכל ביטוח רכוש (למעט ביטוחי רכב) שיערוך הקבלן ו/או הבאים מטעמו, ייכלל סעיף בדבר ויתור על זכות התחלוף כלפי המזמין ו/או מי מטעמו.
- ללא כל דרישה מצד המזמין, מתחייב הקבלן להמציא לידי המזמין, במועד הגשת המכרז, את אישור קיום ביטוחים חתום עם הסכמה עקרונית לערוך עבור הספק את הביטוחים ובמועד החתימה על ההתקשרות, את אישור קיום ביטוחים כשהוא חתום בידי מבטחו על היות הביטוחים בתוקף.
- בכל פעם שמבטחו של הקבלן יודיע למזמין, כי מי מביטוחי הקבלן עומד להיות מבוטל או עומד לחול בו שינוי לרעה, כאמור בסופא לאישור קיום ביטוחים, מתחייב הקבלן לערוך את אותו הביטוח מחדש ולהמציא אישור עריכת ביטוח חדש, לפחות 30 יום לפני מועד הביטול או השינוי לרעה כאמור.
- הקבלן מתחייב לקיים בדייקנות את כל דרישות פוליסות הביטוח, לשלם את דמי הביטוח במועדם ולעשות כל פעולה כדי לממש את פוליסות הביטוח בעת הצורך, לשתף פעולה עם המזמין ו/או מי מטעמו, ככל שיידרש, לשם שמירה ומימוש של זכויות המזמין על-פי ביטוחי הקבלן, ובכלל זה, להודיע למבטח מיד עם היוודע אירוע העשוי לשמש בסיס לתביעה על-פי ביטוחי הקבלן.
- הקבלן מתחייב לחזור ולהפקיד בידי המזמין את אישור קיום ביטוחים בגין עריכת ביטוחי הקבלן, כשהוא חתום בידי מבטחו, לתקופה נוספת מדי תקופת ביטוח לפני פקיעת ביטוח מביטוחי הקבלן, וזאת כל עוד מוטלת עליו חובה לערוך ביטוחים כאמור בנספח זה.
- הקבלן פוטר בשמו, ובשם הבאים מטעמו, את המזמין ו/או את מי מהבאים מטעמו מאחריות לכל אבדן או נזק שיגרם לרכוש (לרבות כלי רכב וכלי צמ"ה) המובא על-ידי הקבלן ו/או מי מטעמו לאתר ו/או המשמש את הקבלן ו/או מי מטעמו, וכן ככל שבביטוחיהם נכלל סעיף וויתור מקביל, הוויתור יחול גם כלפי קבלנים, קבלני משנה, יועצים, כל גורם אחר הקשור למתן שירותים כלשהם למזמין וכל הבאים מטעמו של הנ"ל, אולם האמור בדבר פטור מאחריות לא יחול לטובת מי שגרם לנזק בזדון. הקבלן מתחייב לשפות את המזמין והבאים מטעמו מיד עם דרישתו הראשונה, על כל הוצאה ו/או סכום שיתבע מהמזמין והבאים מטעמו בגין נזקים כאמור.
- המזמין רשאי לבדוק את אישור הביטוח ולבקש אסמכתאות להוכחת קיום ותשלום הביטוחים להם נדרש הקבלן והקבלן מתחייב לבצע כל שינוי או תיקון, אשר יידרשו לשם התאמת האישור ו/או הפוליסות להתחייבויות על-פי ההסכם. הקבלן מצהיר כי אין באמור בסעיף זה ו/או בהפעלת זכויות המזמין בהתאם לסעיף זה, בכדי להטיל על המזמין ו/או על מי מטעמו כל חובה וכל אחריות שהיא לגבי אישורי הביטוח ו/או הפוליסות האמורים, טיבם, היקפם, תקפם, או לגבי היעדרם, ולא יהא בהם כדי לגרוע מכל חובה שהיא המוטלת על הקבלן על פי ההסכם ו/או עפ"י דין ו/או בכדי להטיל אחריות כלשהי על המזמין ו/או הבאים מטעמו.

חתימה וחורתמת של המציע: _____

- 9 אין בעריכת ביטוח כלשהו על ידי הקבלן ו/או בהמצאת אישור קיום ביטוחים ו/או בבדיקתו ו/או באי-בדיקתו ו/או בדרישה לשינוי בכדי להוות אישור בדבר התאמתו ו/או כדי לצמצם ו/או לגרוע בצורה כלשהי מהתחייבויות הקבלן בהתאם להסכם בין הצדדים ו/או מחובותיו על פי כל דין, ו/או להטיל על המזמין אחריות כלשהי ו/או כדי לשחרר הקבלן מחובותו לפצות את המזמין ו/או מי מטעמו ו/או כל אדם שהוא, בגין כל נזק שייגרם במישרין או בעקיפין שהקבלן ו/או מי מטעמו אחראים לו. תשלום בפועל של תגמולי ביטוח כלשהם לא יהיה בו אלא כדי להפחית מסכום השיפוי ו/או פיצוי לו יהיו זכאי המזמין ו/או מי מטעמו בגין נזק או הפסד.
- 10 המזמין זכאי לדרוש מהקבלן מסירת העתק מהפוליסות.
- 11 בנוסף על הביטוחים המפורטים באישור הביטוח מתחייב הקבלן לערוך ולקיים על חשבונו, בין בעצמו ובין באמצעות מי מטעמו, במשך כל תקופת השירותים אצל חברת ביטוח מורשית כדין את הביטוחים הבאים:
- 11.1 ביטוח עבור רכוש כלשהו לרבות בין השאר ציוד בניה והקמה מכל סוג – לרבות מנופים ומכשירי הרמה מכל סוג ותאור, כלי עבודה, וכל רכוש אחר שהינו בבעלותו ו/או בשליטתו ו/או בשימוש ו/או באחריותו של הקבלן ו/או של קבלני משנה מטעמו הנמצאים באתר או בסמוך לו, מפני אבדן או נזק כנגד כל הסיכונים המקובלים (אש מורחב, צמ"ה, כה"ס) כאשר הביטוח כאמור יכלול תנאי מפורש לפיו מותר המבטח על כל זכות תחלוף (שיבוב) כלפי המזמין, ו/או מנהליהם ו/או עובדיהן ו/או מי מטעמם, אך האמור בדבר ויתור על זכות התחלוף לא יחול לטובת מי שגרם לנזק מתוך כוונת זדון.
- 11.2 ביטוח כלי רכב וביטוח כלי צמ"ה (להלן "כלי הרכב") בגין כל כלי הרכב בבעלות ו/או באחריות ו/או בשימוש הקבלן ו/או מי מטעמו באתר ו/או בסביבתו עקב שימוש בכלי רכב, בביטוחים כדלקמן:
- 11.2.1 ביטוח חובה כנדרש עפ"י דין בגין פגיעה גופנית
- 11.2.2 ביטוח בגין פגיעה שתיגרם לכלי הרכב עצמו ו/או שתיגרם לרכוש צד שלישי ו/או בגין נזקי גוף שאינם מכוסים בביטוח חובה ו/או נזקי גוף מכלי רכב שאינם חייבים בביטוח חובה, עקב השימוש בכלי הרכב ו/או בציוד, בגבול אחריות שלא יפחת מגבול אחריות של 700,000 ₪ למקרה ולתקופה לכל כלי רכב.
- 12 למען הסר ספק, מובהר בזאת כי גבולות האחריות המתחייבים מן האמור בנספח זה ובאישור קיום ביטוחים הינם בבחינת דרישה מזערית המוטלת על הקבלן. הקבלן מצהיר ומאשר כי הוא יהיה מנוע מלהעלות כל טענה ו/או דרישה כלפי המזמין, המשרד לשירותי דת ומדינת ישראל ו/או עובדיהן ו/או מי מטעמם לעניין סוג והיקף הביטוחים לרבות בין השאר בקשר לגובה גבולות האחריות של הביטוחים אותם הוא נדרש לערוך על-פי אישור הביטוח. על הקבלן לאמוד ולבחון את חשיפותיו וצרכי הביטוח ולהרחיב את הביטוחים הנדרשים ו/או לערוך ביטוחים נוספים.
- 13 לא ביצע הקבלן ביטוח כלשהו מהביטוחים להם הוא נדרש ו/או לא המציא את אישור הביטוח לשביעות רצון המזמין, יהא המזמין רשאי - אך לא חייב - לערוך את הביטוחים המפורטים לעיל, כולם או מקצתם בשם הקבלן (לפי שיקול דעתו הבלעדי של המזמין) ועל חשבון הקבלן. אין באמור בסעיף זה כדי להטיל אחריות כלשהי על המזמין ל קיום ביטוחים ו/או לעריכתם בהיקפים ובתנאים מסוימים, והמזמין פטור באופן מוחלט מאחריות כלשהי בקשר עם טיבם, היקפם, תקפם, או היעדרם של ביטוחים כאמור ואין בו כדי לפטור את הקבלן מכל חובה ו/או אחריות המוטלת עליו על פי דין ו/או על פי הסכם זה.
- 14 שילם המזמין תשלום כלשהו שאותו חב הקבלן על פי ההסכם, רשאי המזמין לקזז סכומים אלו מכל סכום המגיע לקבלן.
- 15 לא נערכו כל הביטוחים כנדרש ו/או לא הומצאו כל האישורים לשביעות רצון המזמין ו/או התברר כי לא כל הביטוחים בתוקף כנדרש, המזמין יהיה רשאי למנוע מהקבלן את מתן השירותים, לעכב תשלומים המגיעים לקבלן ו/או לקבוע כי הייתה הפרה יסודית של ההסכם ולהביאו לידי סיום באופן מידי ו/או במועד שיוצג בהודעת המזמין. אין במימוש זכותו של המזמין על פי האמור בכדי לצמצם ו/או להוות וויתור על כל טענה אחרת שעשויה להיות למזמין.
- 16 הקבלן מתחייב לנכות ולהעביר כחוק משכר עובדיו את התשלומים הנדרשים על-פי חוק למס הכנסה ולמוסד לביטוח לאומי. בנוסף ומבלי לגרוע מהאמור בכל מקום בהסכם, מתחייב הקבלן למלא אחר כל דרישות והוראות החוק לביטוח לאומי וחוק ביטוח בריאות ממלכתי, וכל הצווים, תקנות וכדומה, שהותקנו לפי החוקים הנ"ל, ובעיקר אך מבלי לפגוע בכלליות האמור לעיל, באופן שכל העובדים המועסקים על ידי הקבלן (במפורש לרבות אלה שיועסקו על ידו באופן מקרי או זמני) ו/או אלו שיועסקו על ידי קבלני משנה ו/או חברות כ"א, יהיו בכל עת ובמשך כל תקופת תוקפו של ההסכם זכאים לכל הזכויות שעל פי החוקים הנ"ל. הקבלן יוודא עמידת קבלני משנה מטעמו בדרישות סעיף זה.
- 17 הקבלן מצהיר כי לא תהיה לו כל טענה ו/או דרישה ו/או תביעה כנגד המזמין, ו/או עובדיהן ו/או מי מטעמם בגין נזק שהוא זכאי לשיפוי בגינו (או היה זכאי לשיפוי בגינו אלמלא ההשתתפות העצמית הנקובה בפוליסה ו/או תנאי ביטוח חסר ו/או הפרת תנאי הפוליסה) על-פי הביטוחים הנערכים על ידו, ובלבד שהאמור לעיל בדבר פטור מאחריות לא יחול לטובת אדם שגרם לנזק בזדון.
- 18 במקרה שבו הקבלן מתקשר עם קבלני משנה או צדדים שלישיים, ידאג הקבלן לכך שהסכמי ההתקשרות עמם יכללו הוראות מקבילות להוראות נספח זה בשינויים המחויבים בהתאם לאופי והיקף ההתקשרות עמם. למען הסר ספק לרבות האמור בסעיף 7.
- 19 הקבלן יישא באחריות בלעדית כלפי המזמין בגין כל נזק ו/או אבדן ו/או הפסד שייגרם עקב מעשי ו/או מחדלי קבלני המשנה וצדדים שלישיים מטעם הקבלן, והקבלן ישפה ויפצה את המזמין בגין כל נזק, אבדן והפסד שייגרם עקב מעשי ו/או מחדלי קבלני המשנה וצדדים שלישיים כאמור, בין אם נזק, אבדן והפסד כאמור מכוסים במי מהפוליסות שהתחייב הקבלן לערוך ובין אם לאו.
- 20 הקבלן לבדו יישא בכל עלויות הביטוחים, בהשתתפויות העצמיות הנקובות בהם ובכל הנזקים והסכומים שאינם מבוטחים מסיבה כל שהיא.

- 21 הקבלן רשאי לבחור בין הרחבת פוליסת צד ג' כך שתכלול ביטול חריגי חבות המוצר ואחריות מקצועית לבין עריכת פוליסת חבות המוצר עם הרחבת אחריות מקצועית (אישור הביטוח הנדרש יהיה בהתאם לבחירת הקבלן).
- 22 הקבלן מתחייב כי ביטוחיו יהיו לכל הפחות בהיקף כמפורט להלן :

ביטוח אחריות כלפי צד שלישי

- בגין חבות הקבלן (לרבות אחריותו השלוחית) והבאים מטעמו לנוזקי צד ג' בגבול אחריות בסך 4,000,000 ₪ לאירוע ובסה"כ לתקופת הביטוח. פרק זה אינו כפוף לכל הגבלה בדבר חבות הנובעת מאש, התפוצצות, בהלה, מכשירי הרמה, מנופים, פריקה וטעינה, מתקנים סניטריים פגומים, הרעלה, כל דבר מזיק במאכל או משקה, רעידות והחלשת משען, תשתיות תת קרקעיות, שביתות והשבתות, עבודות בגובה, רכוש בשליטה ובפיקוח, רכוש שפועלים בו וכן תביעות תחלוף מצד המוסד לביטוח לאומי.
- ביטול חריג אחריות מקצועית במסגרת ביטוח צד ג' לנוזקי גוף ורכוש
 - ביטול חריג חבות מוצר במסגרת ביטוח צד ג' לנוזקי גוף ורכוש

בקשר לפעילות המבוצעת על ידי הקבלן, הביטוח מורחב לכסות כמבוטחים נוספים את המזמין ו/או הבאים מטעמו בגין אחריותם למעשי ו/או מחדלי הקבלן ו/או מי מטעמו בכפוף לסעיף אחריות צולבת לפיו נחשב הביטוח כאילו נערך בנפרד עבור כל אחד מיחיד המבוטח.

למען הסר ספק רכוש בבעלות ו/או באחריות המזמין יחשב כרכוש צד ג' לעניין פוליסה זו.

ביטוח אחריות מעבידים - פוליסה מס'

בגין חבות הקבלן כמעביד כלפי כל עובדיו. ביטוח זה אינו כולל כל הגבלה בדבר עבודות בגובה ובעומק, שעות עבודה, פתיחות ורעלים, קבלנים, קבלני משנה ועובדיהם, עבודות בגובה וכן בדבר העסקת נוער.

גבול האחריות הנו 20,000,000 ₪ לנפגע לאירוע ובסה"כ לתקופת הביטוח.

פוליסה זו הורחבה לשפות את המזמין ו/או עובדי מי מהם היה יחשבו למעביד של עובדי הקבלן, או ייקבע כי הם נושאים באחריות שלוחית לעניין חבות הקבלן כלפי עובדיו.

ביטוח אחריות מוצר – פוליסה מס'

לביטוח אחריותם על פי דין של הקבלן ו/או הבאים מטעמו, בגין תביעה שהוגשה לראשונה בתקופת הביטוח שעניינה נזק לגוף ו/או נזק לרכוש שייגרם בקשר עם מוצרים/עבודות שיוצרו, הוכנו, הורכבו, תוקנו, סופקו, נמכרו, הופצו או טופלו בכל דרך אחרת ע"י הקבלן ו/או מי מטעמו בגבול אחריות של - 4,000,000 ₪ לתביעה ו/או סדרת תביעות ממקור אחד ולתקופת ביטוח שנתית כלשהו ובמצטבר בתקופת ביטוח שנתית.

הביטוח מורחב לכלול:

1. עבודות שנמסרו.

2. כיסוי אחריות מקצועית לכסוי אחריות הקבלן לרבות אחריות בגין הבאים מטעמו ו/או הפועלים עבורו בגבול אחריות של 2,000,000 ₪ לתביעה ו/או סדרת תביעות ממקור אחד ולתקופת ביטוח, בגין תביעה שהוגשה לראשונה בתקופת הביטוח שעניינה כל מעשה או מחדל מקצועי מצד הקבלן, הבאים מטעמו ו/או הפועלים עבורו, תוך כדי ו/או עקב ו/או בקשר לביצוע התחייבויותיו ע"פ החוזה. הביטוח לא יהיה כפוף לכל הגבלה בדבר אובדן גרר, השהייה או עיכוב בעקבות מקרה ביטוח, אי יושר של מי מעובדי הקבלן.

במסגרת הרחבת אחריות מקצועית הכיסוי כולל גם:

- את אחריותם האישית של כל אחד מעובדי המבוטח.
- אחריות המבוטח בגין אובדן מסמכים
- אי יושר של עובדי הקבלן/קבלן המשנה

הביטוח כאמור יורחב לשפות את המזמין והבאים מטעמו בגין אחריות של מי מהם למעשי ו/או מחדלי הקבלן ו/או הבאים מטעמו ו/או הפועלים עבורו ולמוצרי ותוצרי הקבלן, ותהיה כפופה לסעיף אחריות צולבת לפיו נחשב הביטוח כאילו נערך בנפרד עבור כל אחד מיחיד המבוטח.

גבולות האחריות בגין הוצאות הגנה בהליך פלילי יעמדו על 400,000 ₪ למקרה ולתקופה הביטוח כולל כיסוי רטרואקטיבי מיום שאינו מאוחר ממועד תחילת העבודות א לא יאוחר מיום תחילת מתן השירותים.

חתימה וחורתמת של המציע:

לאחר סיום הביטוח או ביטולו תחול תקופת גילוי למשך 12 חודשים, ויראו כל תביעה ו/או אירוע עליהם תימסר הודעה בתקופה הנדונה כאילו נמסרה ההודעה בתקופת הביטוח, בתנאי כי לא נערך ע"י הקבלן ביטוח חלופי המעניק כיסוי כמתחייב מהאמור בסעיף זה. על הפוליסות יחולו התנאים הבאים

תנאים כלליים לכל הפוליסות

הביטוחים יכללו את התנאים הבאים:

1. תנאי מפורש על פיו הם קודמים לכל ביטוח אשר נערך על ידי המזמין, המשרד לשירותי דת ומדינת ישראל והמבטח מוותר על כל טענה ו/או דרישה בדבר שיתוף ביטוחי המזמין, המשרד לשירותי דת ומדינת ישראל.
2. הביטוחים כאמור יכללו תנאי מפורש לפיו מוותר המבטח על כל זכות תחלוף (שיבוב) כלפי המזמין, ו/או מנהליהם ו/או עובדיהן ו/או מי מטעמם, אך האמור בדבר ויתור על זכות התחלוף לא יחול לטובת מי שגרם לנזק מתוך כוונת זדון.
3. הביטוחים לא יצמצמו, לא יבוטלו במשך תקופת הביטוח, אלא אם תימסר הודעה כתובה בדואר רשום לידי המזמין, 60 יום מראש.
4. הקבלן לבדו אחראי לתשלום דמי הביטוח עבור הפוליסות והשתתפות עצמית במקרה של אירוע.
5. הפרת תנאי הפוליסות בתום לב על ידי הקבלן ו/או מי מטעמו לא תפגע בזכויות המזמין, המשרד לשירותי דת ומדינת ישראל, ולא תועלה בכל תביעה אם תוגש על ידי המזמין.
6. הפוליסות נערכו ע"ש הקבלן ו/או הבאים מטעמו, היקף הכיסוי הינו עפ"י נוסח הפוליסה הידוע כ"ביט":
7. הפוליסות אינן כוללות סעיף רשלנות רבתי, אך למבטח שמורה הזכות המוקנת לו על פי חוק חוזה ביטוח.

נספח ז' - נספח אישור על קיום ביטוחים

תאריך הנפקת האישור (DD/MM/YYYY)		אישור קיום ביטוחים		
אישור ביטוח זה מהווה אסמכתא לכך שלמבוטח ישנה פוליסת ביטוח בתוקף, בהתאם למידע המפורט בה. המידע המפורט באישור זה אינו כולל את כל תנאי הפוליסה וחריגיה. יחד עם זאת, במקרה של סתירה בין התנאים שמפורטים באישור זה לבין התנאים הקבועים בפוליסת הביטוח יגבר האמור בפוליסת הביטוח למעט במקרה שבו תנאי באישור זה מיטיב עם מבקש האישור.				
מבקש האישור	המבוטח	אופי העסקה	מעמד מבקש האישור	שם :
שם	ת.ז.ח.פ.	<input type="checkbox"/> ייעוץ/ פיקוח/תכנון <input type="checkbox"/> מתן שירותים <input checked="" type="checkbox"/> אספקת מוצרים <input checked="" type="checkbox"/> אחר הקמה והתקנת שלטים כולל עבודות הקונסטרוקציה והתשתית	<input type="checkbox"/> זכיון <input type="checkbox"/> קבלני משנה <input checked="" type="checkbox"/> מזמין שירותים <input checked="" type="checkbox"/> מזמין מוצרים <input type="checkbox"/> אחר : _____	המרכז הארצי לפיתוח המקומות הקדושים (ע"ר) ו/או המשרד לשירותי דת ו/או יחידות הסמך ו/או מדינת ישראל
מען	מען			ת.ז.ח.פ.ע.ר. 580151637
				מען : כנפי נשרים 68 ירושלים

כיסויים							
סוג הביטוח	מספר פוליסה	נוסח+ מהדורה	תאריך תחילה	תאריך סיום	גבול האחריות/ סכום ביטוח		כיסויים נוספים בתוקף
					מטבע	סכום	
גבולות אחריות/ סכומי ביטוח					מטבע	סכום	יש לציין קוד כיסוי בהתאם לנספח ד'
צד ג'		ביט			₪	4,000,000	302, 304, 305, 307, 309, 315, 311, 312, 318, 315, 320, 321, 322, 327, 328, 336, 337, 348, 344, 349
אחריות מעבידים		ביט			₪	20,000,000	302, 304, 309, 319, 328, 344
חבות מוצר הרחבת אחריות מקצועית					₪	4,000,000	301, 302, 303, 304, 309, 321, 311, 312, 326, 327, 328, 332 (12 חודשים).
פירוט השירותים (בכפוף, לשירותים המפורטים בהסכם בין המבוטח למבקש האישור, יש לציין את קוד השירות המתאים כפי המצוין בנספח ג' לחוזר הממונה על שוק ההון ביטוח וחסכון):							
046 - מכירת/רכישת/השכרת ציוד, 060- עבודות מתכת, 069 - קבלן עבודות אזרחיות (לרבות תשתיות), 108 - שירותי הקמה							
ביטול/שינוי הפוליסה							
שינוי או ביטול של פוליסת ביטוח, למעט שינוי לטובת מבקש האישור, לא ייכנס לתוקף אלא 60 יום לאחר משלוח הודעה למבקש האישור בדבר השינוי או הביטול.							
חתימת האישור							

חתימה וחתימת של המציע :

נספח ח' – ערבות ביצוע

לכבוד

המרכז הארצי לפיתוח המקומות הקדושים

,א.נ.

הנדון: ערבות מס'

1. על פי בקשת _____ (להלן - "הספק") אנו ערבים בזה כלפיכם בערבות מוחלטת ובלתי מותנית בכל תנאי לתשלום כל סכום עד לסכום של _____ ש"ח (_____ שקלים חדשים) (להלן - "סכום הקרן") כשהוא צמוד למדד המחירים לצרכן בהתאם לתנאים המפורטים להלן (להלן - "סכום הערבות") שתדרשו מאת הספק.
2. תנאי ההצמדה הם כדלקמן:
אם ביום שבו נשלם לכם סכום כלשהו על פי כתב ערבות זה יהיה מדד תשומות הבניה למגורים המתפרסם ע"י "הלשכה המרכזית לסטטיסטיקה" שהתפרסם לאחרונה לפני התשלום בפועל (להלן - "המדד החדש") גבוה מהמדד שהיה ידוע במועד הוצאת ערבות זאת אשר התפרסם ביום _____ והעומד על _____ נקודות (להלן - "המדד הבסיסי"), נשלם לכם את סכום הקרן כשהוא מוגדל באותו שיעור שבו עלה המדד החדש לעומת המדד הבסיסי.
3. אנו מתחייבים לשלם לכם כל סכום שיידרש על ידכם עד סכום הערבות תוך 7 ימים מקבלת דרישתכם הראשונה בכתב וזאת מבלי שנטיל עליכם לנמק או לבסס את דרישתכם או להוכיחה בכל אופן שהוא ומבלי שנדרוש תחילה סילוק הסכום הנ"ל מהספק. כמו כן מוסכם בזאת במפורש כי לא תהיו חייבים לנקוט בהליכים משפטיים נגד הספק ו/או לפנות בדרישה מוקדמת לספק ו/או לממש בטחונות אחרים כתנאי מוקדם לתשלום סכום ערבות זה על ידינו.
4. אתם זכאים ורשאים לממש את הערבות בדרישה כאמור, מעת לעת על כל סכום שיקבע על ידכם מתוך סכום הערבות ובלבד שסך כל הסכומים שיידרשו על ידכם וישולמו על ידנו בגין ערבות זאת לא יעלו על סכום הערבות. לפיכך, במידה ולא תממשו ערבות זו במלואה בפעם אחת, תישאר ערבות זאת במלוא תוקפה לגבי יתרת סכום הערבות הבלתי ממומשת.
אנו נשלם מעת לעת הסכומים הנדרשים במועד ועל פי הקבוע בסעיף 3 דלעיל.
5. בכל מקרה, אם יתברר ביום פרעונו בפועל של סכום הקרן או כל חלק ממנו, כי המדד החדש ירד לעומת המדד הבסיסי, כי אז נשלם את סכום הקרן אם דרשתם את תשלום מלוא סכום הקרן או נשלם אותו חלק מסכום הקרן אם דרשתם תשלום חלק מסכום הקרן בלבד.
6. אנו לא נהיה רשאים לבטל הערבות מכל סיבה ועילה שהיא, וכמו כן, לא נהיה רשאים להמנע מתשלום עפ"י כתב ערבות זה מכל סיבה ועילה שהיא, והננו מוותרים בזה במפורש ומראש על כל טענה לרבות כל ברירה המוענקת לערב עפ"י הדין.
7. בנוסף לכל האמור לעיל, הערבות אינה מותנית בתוקף החבות של הספק כלפיכם ו/או בתוקף ההסכם הנ"ל, הינה בלתי חוזרת, בלתי מותנית ועצמאית.
8. הערבות תהיה בתוקף עד ליום _____ ועד בכלל וכל דרישה מכם חייבת להמסר לנו עד מועד זה למשרדנו ב-_____. לאחר מועד זה תהיה הערבות בטלה ומבוטלת.

בכבוד רב,

ב נ ק

הערה: שום נוסח אחר של ערבות לא יתקבל.